

PARKING CORNER SENSOR GENERAL INSTALLATION

This manual describes the procedures to install the Parking Corner Sensor in a TOYOTA vehicles. Read it carefully before the installation of the product and be sure to hand the "Owner's Manual" to the customer.

⚠ PRECAUTIONS FOR INSTALLATION

The contents given in "**WARNING**" and "**CAUTION**" in this manual must be adhered to during installation. If they are ignored, not only the functions of the Parking Corner Sensor is hindered, but also personal injury or damage to the vehicle may result. Always carry out the installation in accordance with the "**WARNING**" and "**CAUTION**" as noted.

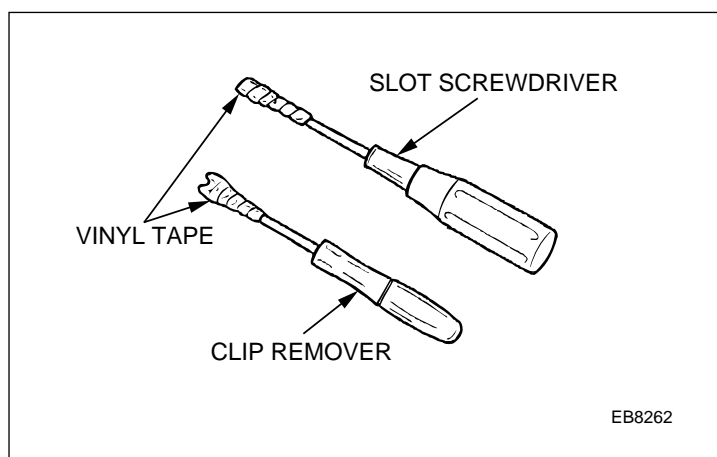

Take care not to scratch any part of the vehicle. Bind the tips of tools (clip remover, slot screwdriver etc.) with a piece of vinyl tape to prevent damage to parts of the vehicle.

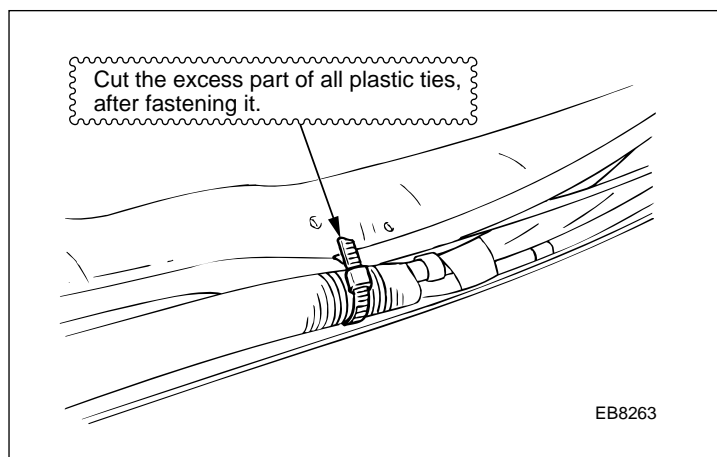

NOTE

Cut away the excess part of plastic tie, after fastening it.

DEFINITION OF TERMS

⚠ **WARNING** : Describes precautions that should be observed in order to prevent injury or death to the user during installation.

⚠ **CAUTION** : Describes precautions that should be observed in order to prevent damage to the vehicle or its components, which may occur during installation if insufficient care is taken.

NOTE : Provides additional information that facilitates installation work.

FRONT, REAR : Shows the direction when viewed from the driver's seat.

LEFT, RIGHT

TOOLS FOR INSTALLATION

Ordinary tools, a cutter knife, a drill ($\phi 3$), a hole-saw ($\phi 22$), an electric drill, adhesive tape, scissors, a nipper, a clip remover, a tape measure

INSTALLATION

Before installation, remove the (-) terminal of battery.

(1) PROCEDURE FOR DRILLING A REAR BUMPER COVER

A Pattern

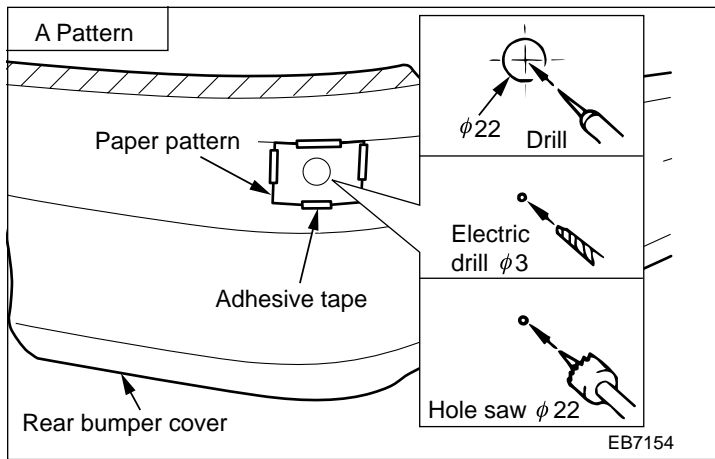

- Drill in the center portion of $\phi 22$ circle of paper pattern.
- Remove the paper pattern. After drilling $\phi 3$ hole using an electric drill, then drill $\phi 22$ hole using a hole saw.

CAUTION

Bore a hole through the rear bumper cover with a hole saw (22 mm in diameter). Keep the saw parallel to the floor. Remove the burrs.

B Pattern

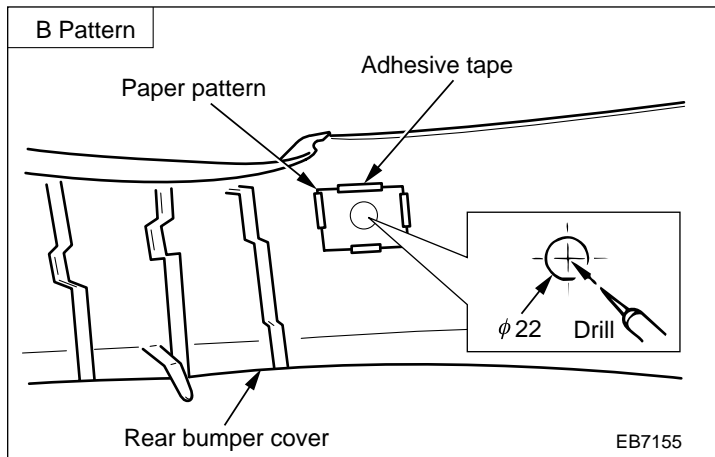

- Drill in the center portion of $\phi 22$ circle of paper pattern.
- Remove the paper pattern.

- Drill in the $\phi 3$ hole using an electric drill, then drill $\phi 22$ hole using a hole saw.

CAUTION

Bore a hole through the rear bumper cover with a hole saw (22 mm in diameter). Keep the saw vertical to the floor. Remove the burrs.

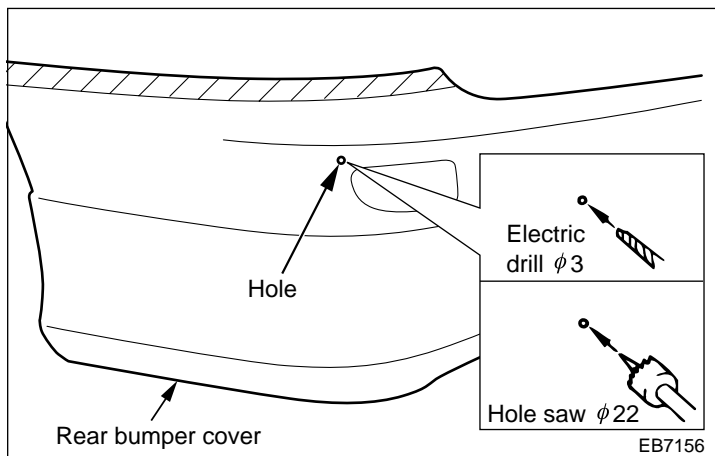

(2) PROCEDURE FOR INSTALLING A SENSOR

⚠ CAUTION

Be careful of up-bottom sides when installing the sensor.

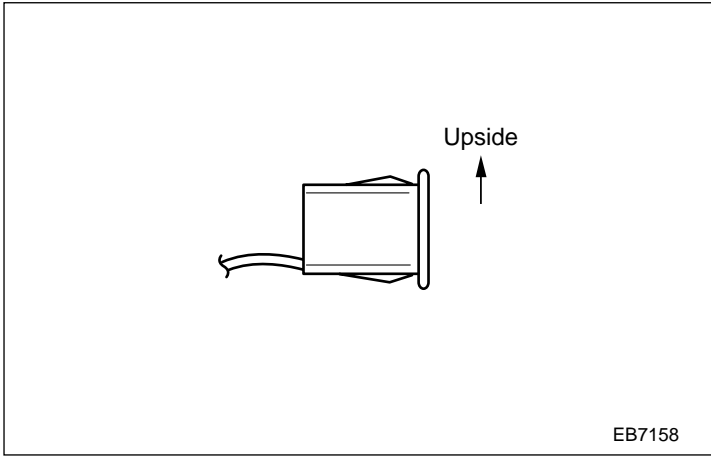

(a) Set the paper pattern of the kit to the sensor.

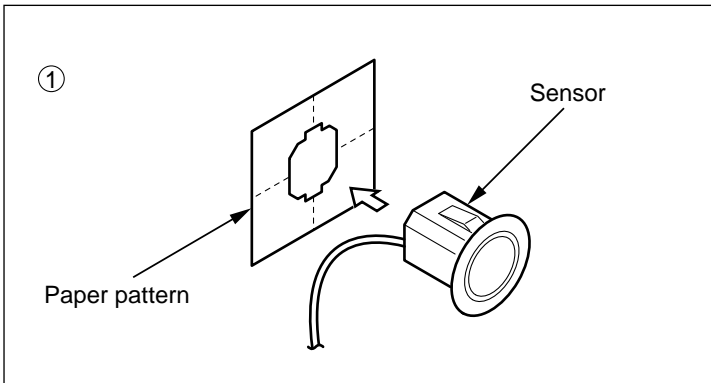

(b) Install the sensor to the bumper.

⚠ CAUTION

Keep the center line on the side of the paper pattern horizontally with the road surface while installing the sensor.

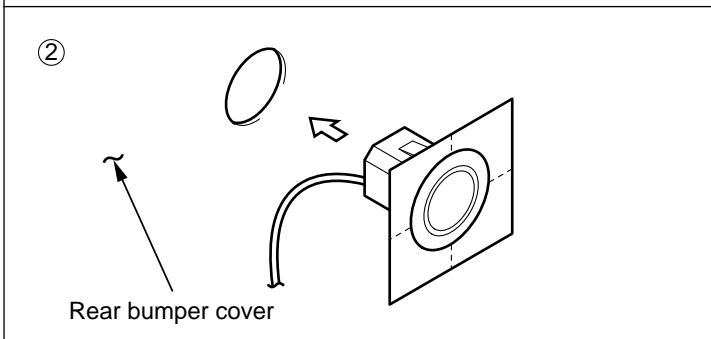

(c) Cut the paper pattern from the score line.

⚠ CAUTION

Confirm whether the sensor is installed completely.

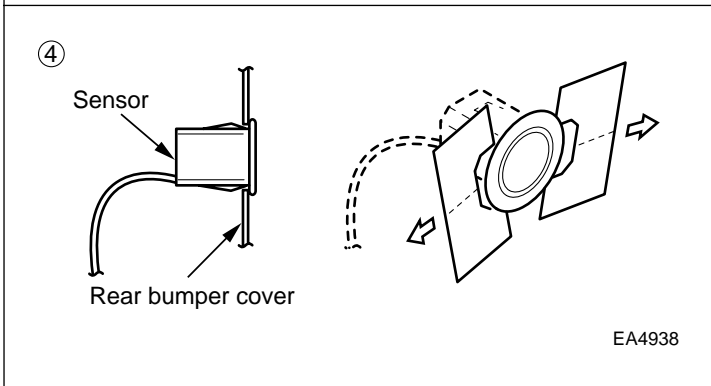
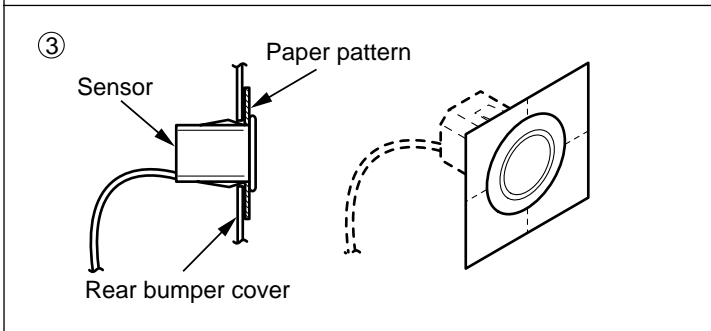

INSTRUCTION OF BRANCH CONNECTOR CONNECTION

- ① Set the wire harness to which you are connecting on the insulator assembly.

CAUTION

Put the press connection vehicle harness firmly into the guide groove.

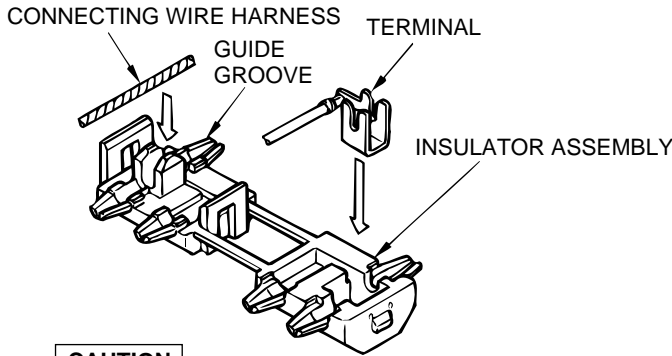

CAUTION

The terminal is assembled on the insulator. In the unlikely event that it is out of place, since there is a press fitting hole on the terminal, push the terminal in the direction of the arrow until it is completely press fit.

- ② Fold the connector about the A section.

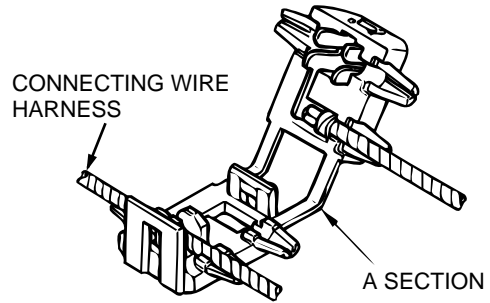

- ③ Temporarily fasten.

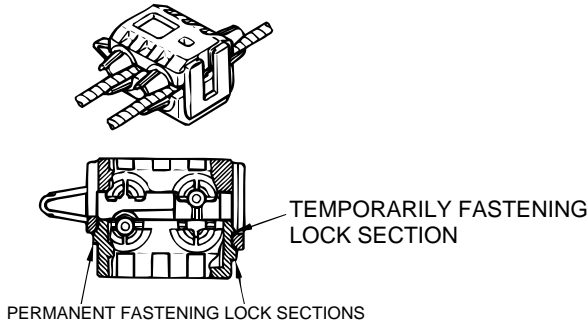

CAUTION

The temporary fastening lock is only on one side, so fasten with the top and bottom of the permanent fastening lock lined up.

- ④ Hold the temporarily fastened connector with the entire tip surface of the pliers at the center of the connector so that force is applied uniformly to A and B.

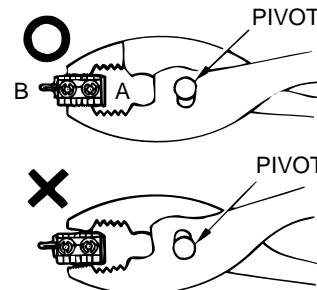

CAUTION

When holding the connector with the pliers, check the left and right lock click sound.

CAUTIONS FOR BRANCH CONNECTOR CONNECTIONS

- ① Even if the A section is broken, this does not affect performance, so use the connector as is.
- ② When removing the branch connector, with the connector still press connected to the other connecting wire harness, cut away the product side wire harness leaving about 30 mm, and insulate with vinyl tape or the like.

CAUTION

Do not reuse a used branch connector.

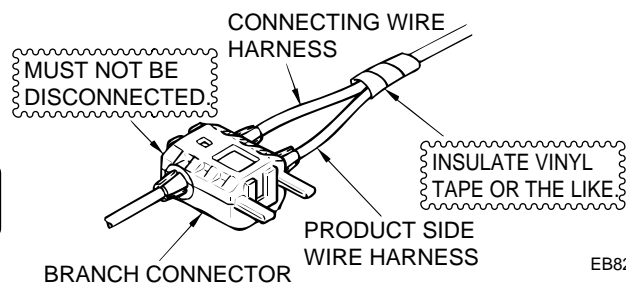
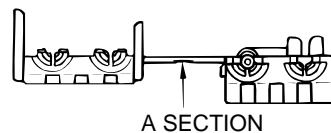

EB8264

INSPECTION AFTER INSTALLATION

1. Installation check

- (a) Check the wiring and installation.
- (b) Check that the vehicle harness and wires are not excessively pressed, pulled, or pinched. Also make sure that no clamps or bands are detached or all the parts that are to be fastened are fastened.

2. Operation check

Attach the minus terminal of the battery and turn on the engine. With the engine running, check if the installed parts of this kit function in the manner described in the operation manual.

- (a) If you do this inspection alone, pull the parking brake lever, cut the engine, and shift the gear to the reverse. With the ignition on, open the luggage door, and stand or put your hand in the sensing area. The sensor is functioning properly if a buzzer is sounded.
- (b) If there goes a buzzer even though there is no object inside the sensing area, the sensor may be sensing the bumper or other parts of the vehicle. Check how the sensor and the parts are installed.
- (c) To adjust the sound level of the buzzer, use a flat-tip screwdriver to turn the volume (turn it clockwise to increase the sound level, counterclockwise to reduce it).

CAUTION

1. The sound level of the buzzer has been set at the maximum.
2. Do not turn the volume with excessive force, or the computer circuit may break. Turn it lightly and little by little.

RESTORE

Reinstall the all removed parts after the function check of the sensor.

FINAL CHECK

1. Check if the removed parts have been reinstalled correctly.
2. Check if the rear combination lamps operate properly.

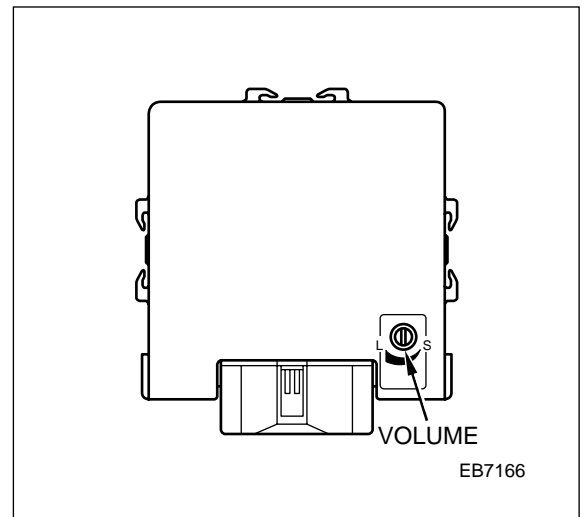

COMPUTER

TROUBLESHOOTING

1 Nothing happens after the ignition is switched on.

Turn on the ignition switch. (Engine is off)

Shift the lever to the reverse range.

Disconnect the 22P connector of the harness which is connected to the computer, and connect back.

Will the buzzer beep when inserting the connector?

YES

Check the contact of the connector

NO

Disconnect the 22P connector which is re-connected to the computer.

Check the +B terminal and the E terminal which are shown in Fig.1 with the circuit tester. Shake the wire.
 (The (-) terminal of the tester is the vehicle body earth.)
 In normal condition
 +B terminal : 9 ~ 15V
 E terminal : 0V

Abnormal

Replace the harness

Normal

Connect the 22P connector of the harness to the computer.

A

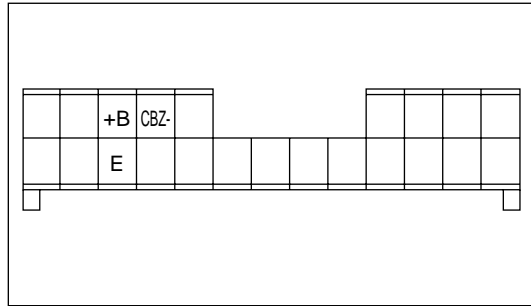
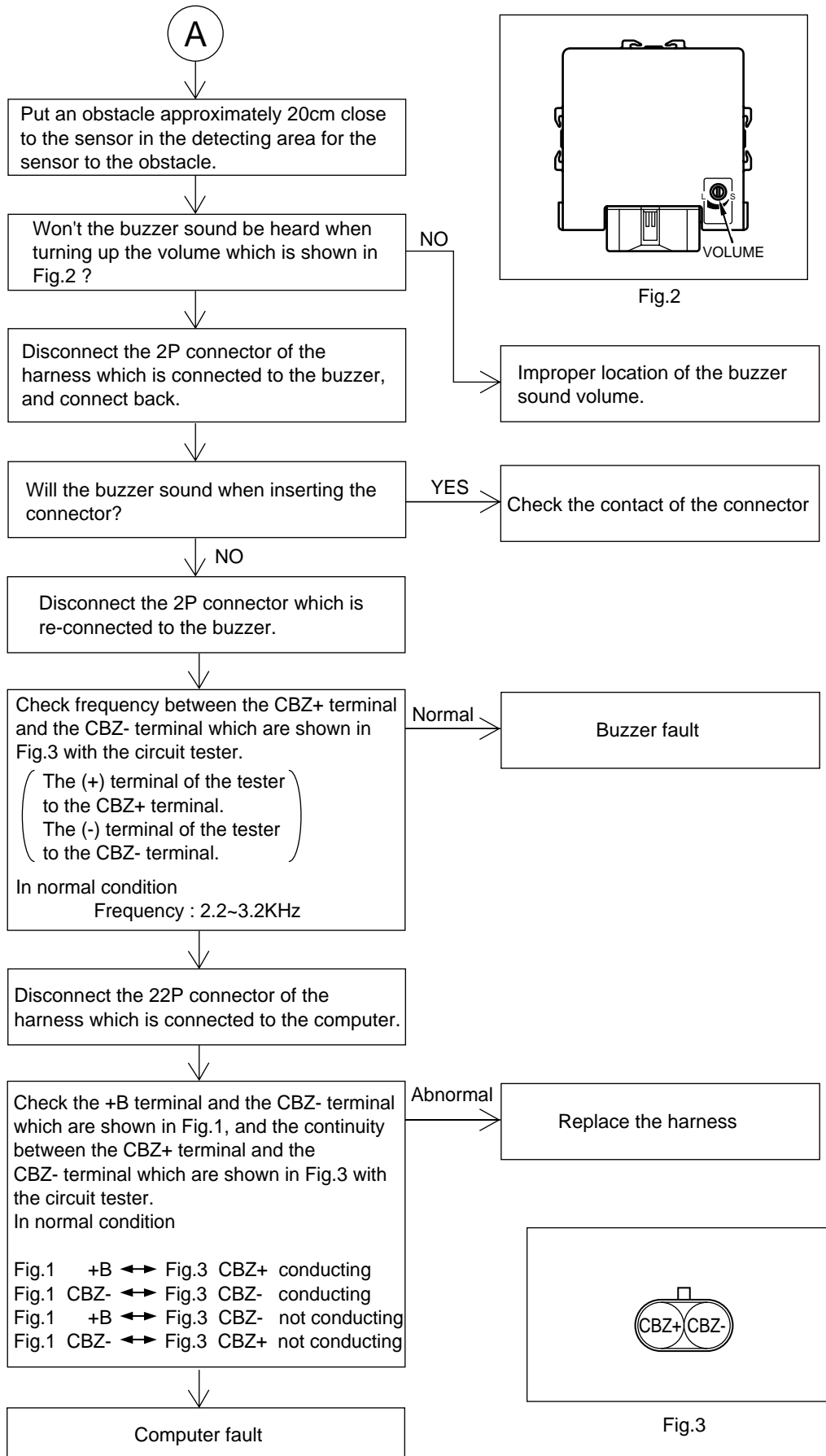
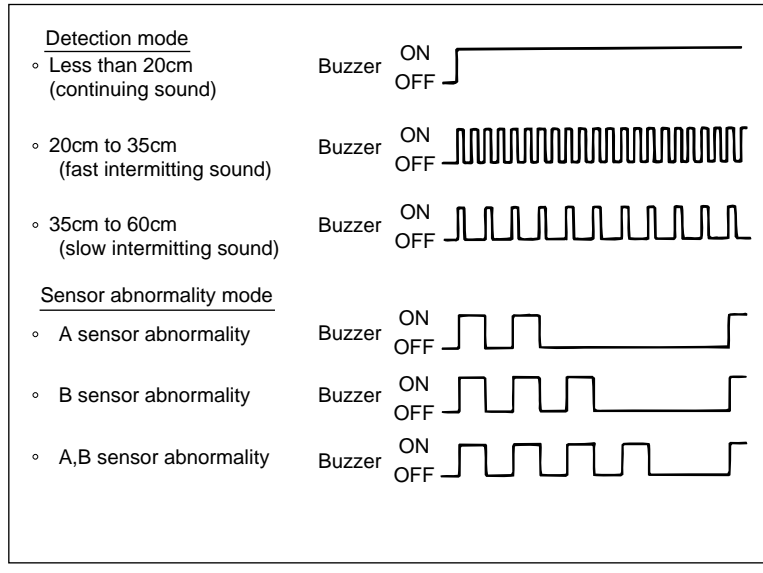
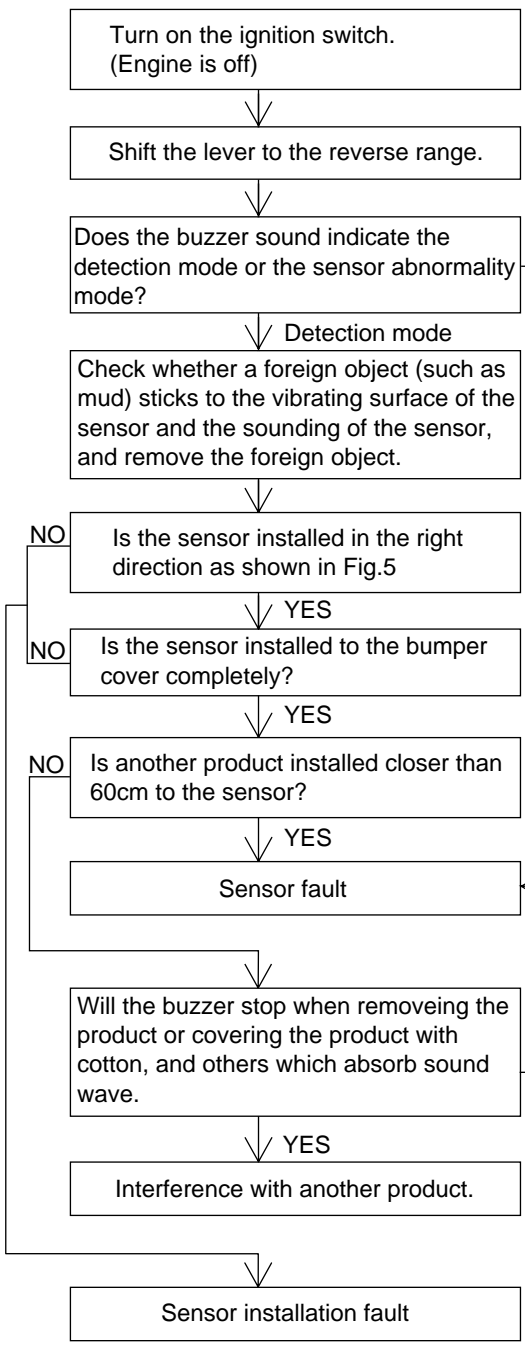

Fig.1

EA4921



2 The buzzer cannot be turned off, or it continues intermittently



Sensor abnormality mode Fig.4

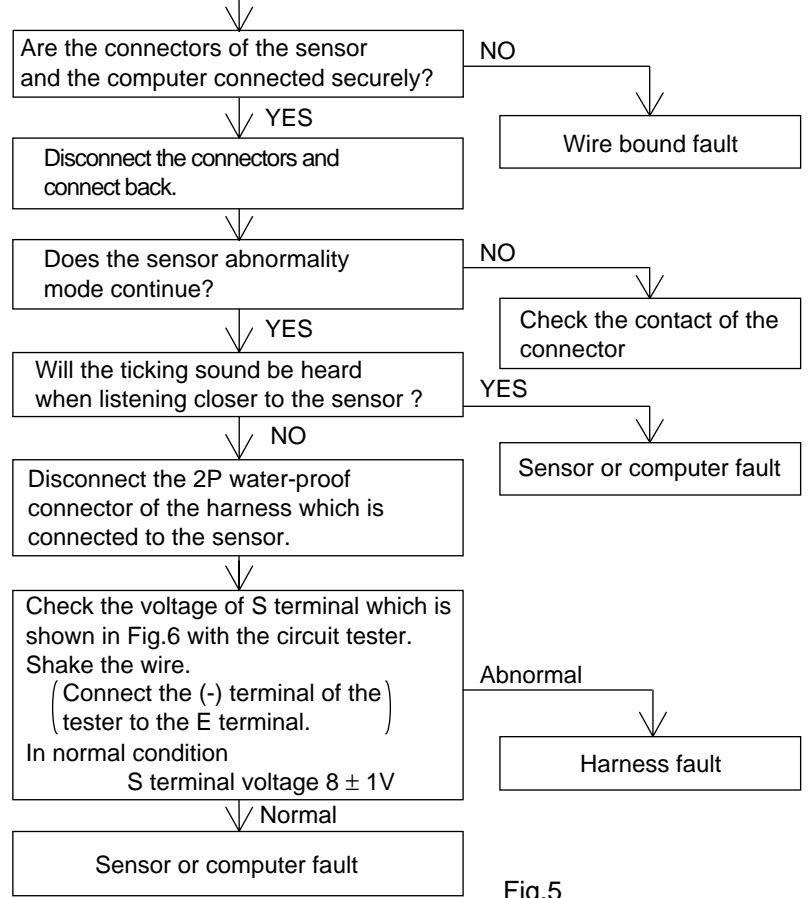

Fig.5

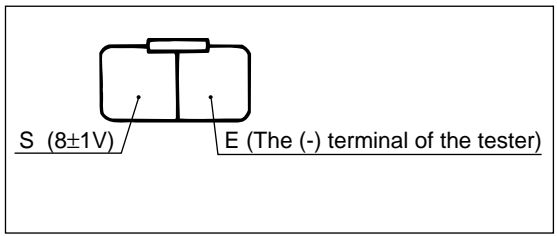
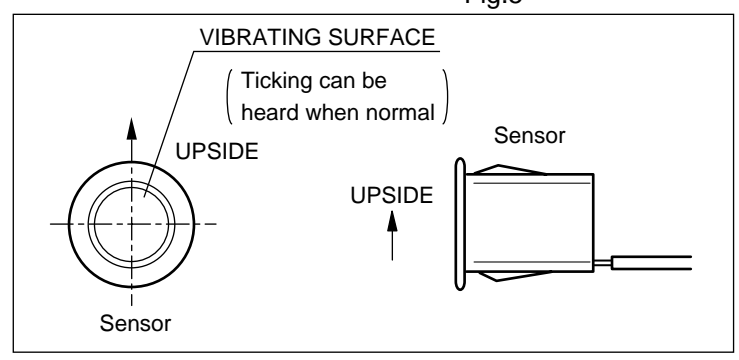
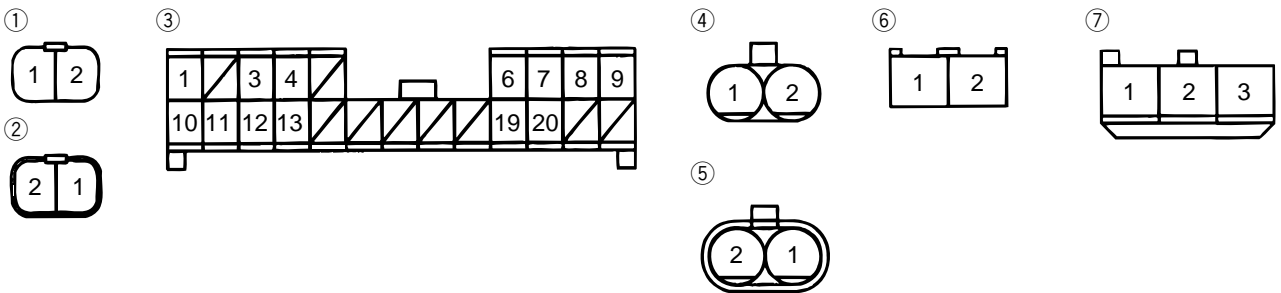
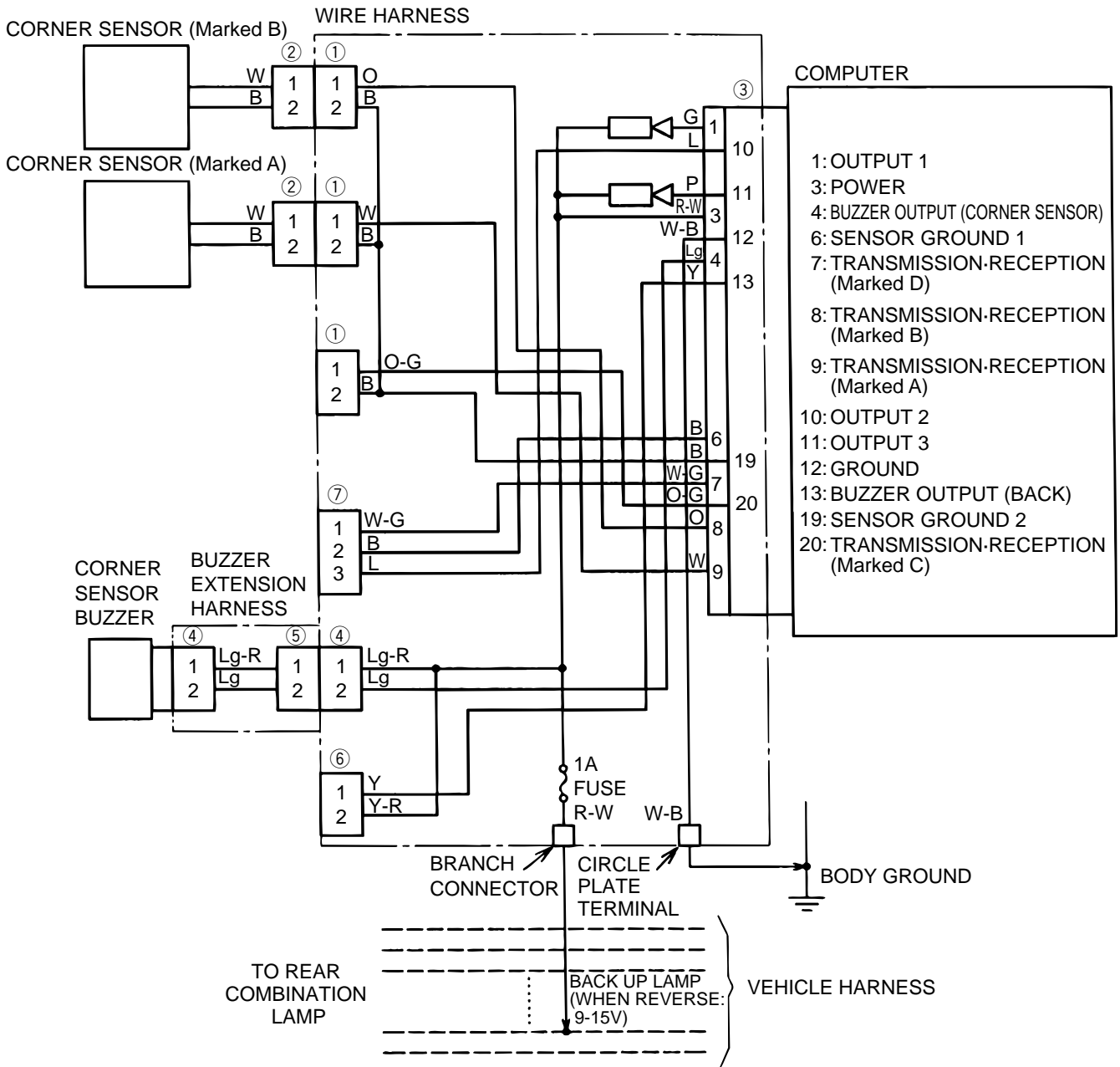

Fig.6



WIRING DIAGRAM



EA4924

SPECIFICATIONS

Specifications	
Rated voltage	DC 12 V
Operating voltage range	9 V ~ 15 V
Operating power	1.2 W
Operating temperature range	-20 °C ~ 60 °C
Storage temperature range	-30 °C ~ 80 °C
Transmission/reception frequency	40 ± 1 kHz

Note: The figures in the specifications are subjected to change without prior notice due to product modification.

PARKING CORNER SENSOR EINBAUANLEITUNG

Diese Anleitung beschreibt die Verfahren zum Einbauen Parking Corner Sensor in TOYOTA-Fahrzeugen.
Diese Anleitung vor dem Einbau des Produktes gründlich durchlesen und das "Fahrerhandbuch" immer dem Kunden übergeben.

⚠ VORSICHTSMASSNAHMEN BEIM EINBAU

Die in dieser Anleitung mit "**WARNUNG**" und "**ACHTUNG**" gekennzeichneten Hinweise müssen beim Einbau unbedingt beachtet werden. Wenn diese Angaben mißachtet werden, wird nicht nur die richtige Funktion des Parking Corner Sensor behindert, sondern es besteht auch die Gefahr von Unfällen mit Verletzungen oder Schäden am Fahrzeug. Den Einbau immer unter Beachtung aller unter "**WARNUNG**" und "**ACHTUNG**" gekennzeichneten Hinweise ausführen.

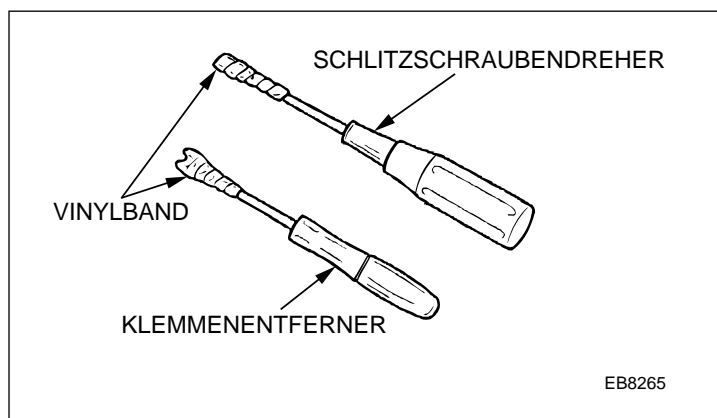

Darauf achten, keine Fahrzeugteile zu zerkratzen. Die Spitzen der Werkzeuge (Clip-Abzieher, Schrauben-zieher etc.) mit Isolierklebeband überkleben, um Kratzer am Fahrzeug zu vermeiden.

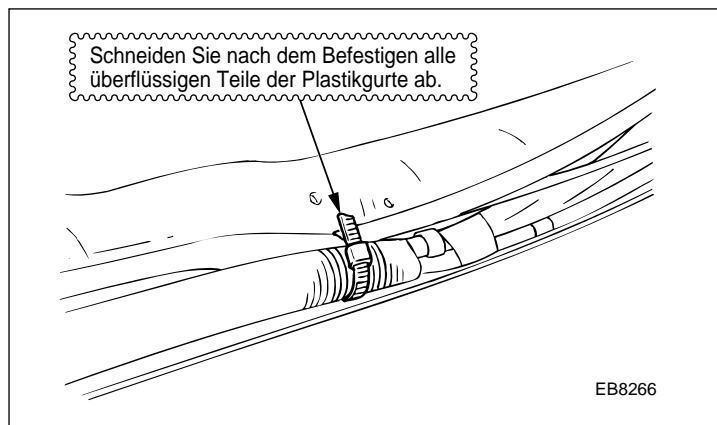

HINWEIS

Nach Befestigung des Plastikgurtes überflüssiges Material abschneiden.

ERKLÄRUNG VON BEGRIFFEN

- ⚠ **WARNUNG** : Verweist auf zu beachtende Vorsichtsmaßnahmen, um bei der Installation leichte, schwere oder sogar tödliche Verletzungen zu verhüten.
- ⚠ **ACHTUNG** : Verweist auf zu beachtende Vorsichtsmaßnahmen, um Schäden am Fahrzeug oder dessen Bauteilen zu verhüten, die beim Einbau entstehen können, wenn bei der Arbeit nicht angemessene Vorsicht beachtet wird.

HINWEIS : Gibt zusätzliche Informationen, welche die Einbauarbeit erleichtern.

VORN, HINTEN : Zeigt die Richtungen vom Fahrersitz aus gesehen.

LINKS, RECHTS

WERKZEUGE ZUM EINBAU

Gewöhnliche Werkzeuge: Schneidmesser, Bohrer ($\phi 3$), Lochsäge ($\phi 22$), elektrischer Bohrer, Klebeband, Schere, Kneifzange, Clip/Halternentferner, Bandmaß

EINBAU

Vor dem Einbau die Minusklemme (-) der Batterie abtrennen.

(1) VERFAHREN ZUM BOHREN EINER HINTEREN STOSSFÄNGERABDECKUNG

Muster A

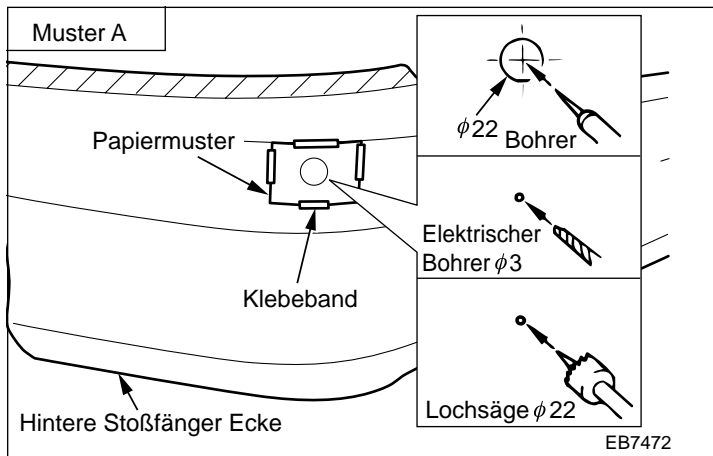

- In der Mittenstelle der $\phi 22$ Papierschablone ein Loch bohren.
- Die Papierschablone entfernen. Nach dem Bohren eines Lochs mit $\phi 3$ mm mit einem elektrischen Bohrer ein Loch $\phi 22$ mm mit einer Lochsäge bohren.

⚠ ACHTUNG

Ein Loch durch die Hintere Stoßfänger Ecke mit einer Lochsäge (22 mm Durchmesser) bohren. Die Säge parallel zum Boden halten. Die Grate entfernen.

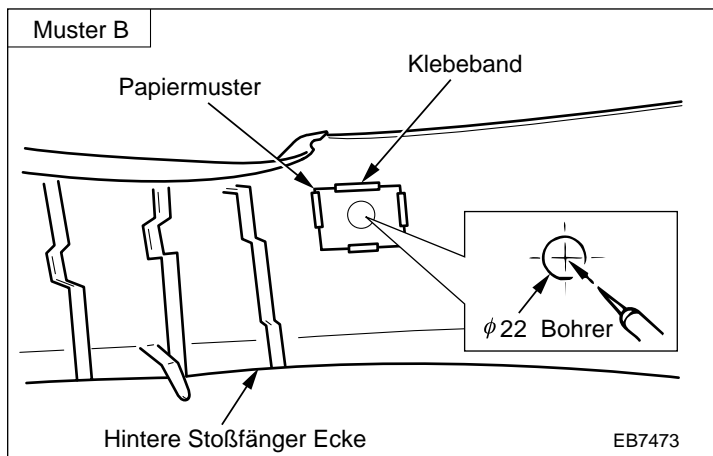

Muster B

- In der Mittenstelle der $\phi 22$ Papierschablone ein Loch bohren.
- Die Papierschablone entfernen.

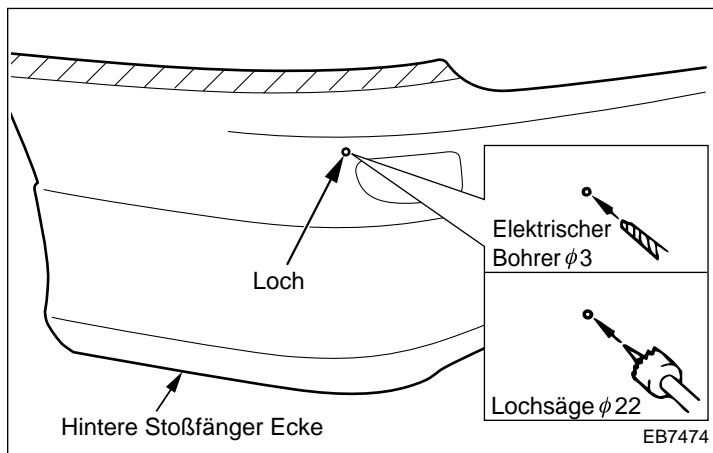

- Bohren eines Lochs mit $\phi 3$ mm mit einem elektrischen Bohrer ein Loch $\phi 22$ mm mit einer Lochsäge bohren.

⚠ ACHTUNG

Ein Loch durch die Hintere Stoßfänger Ecke mit einer Lochsäge (22 mm Durchmesser) bohren. Die Säge parallel zum Boden halten. Die Grate entfernen.

(2) VERFAHREN ZUM INSTALLIEREN EINES SENSORS

⚠ ACHTUNG

Bei der Installation darauf achten, daß Oberseite und Unterseite richtig liegen.

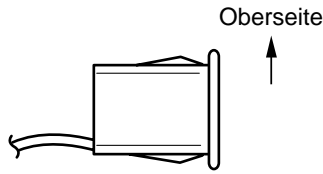

EB7475

(a) Ein Papiermuster des Satzes am Sensor ansetzen.

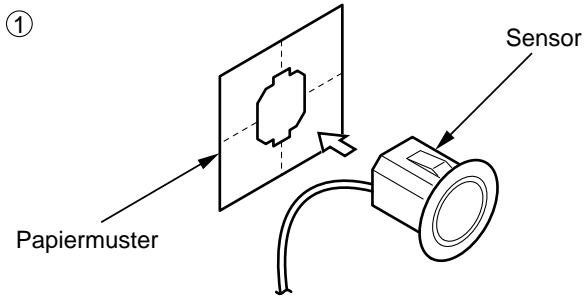

(b) Den Sensor am Stoßfänger installieren.

⚠ ACHTUNG

Die Mittenlinie des Papiermusters beim Installieren des Sensors waagrecht mit der Straßenoberfläche halten.

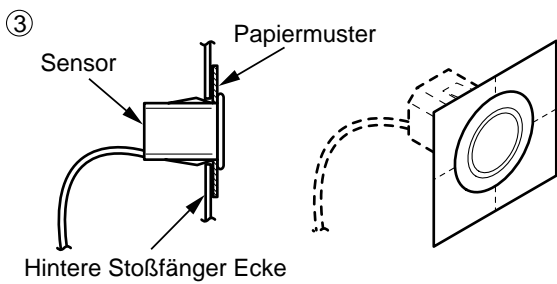
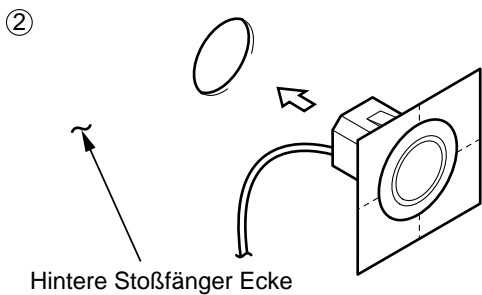

(c) Das Papiermuster von der Markierungslinie schneiden.

⚠ ACHTUNG

Bestätigen, ob der Sensor vollständig installiert ist.

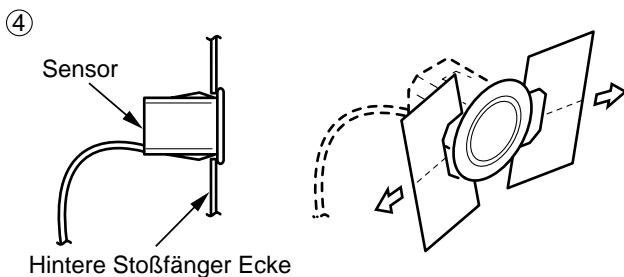

EA4940

ANSCHLIEßEN DER ABZWEIGDOSE

- ① Den Kabelbaum, an dem der Anschluß erfolgt, auf der Isolator-Baugruppe einrichten.

ACHTUNG

Die Druckverbindung des Fahrzeug-Kabelbaums fest in die Führungsnut legen.

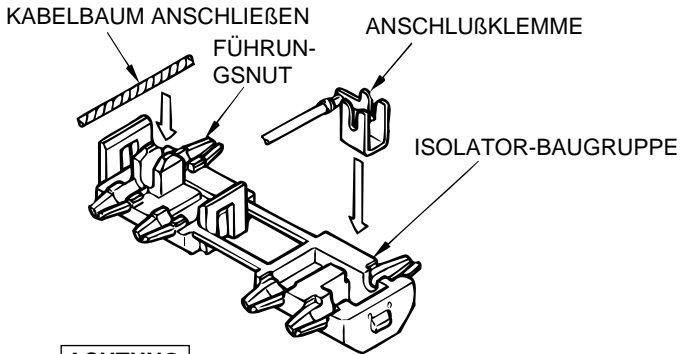

- ② Die Abzweigdose um Abschnitt A herumlegen.

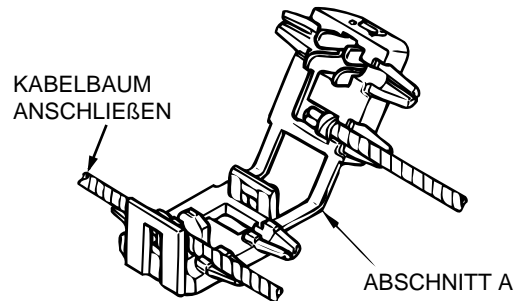

ACHTUNG

Die Anschlußklemme wird auf dem Isolator installiert. In dem unwahrscheinlichen Fall, daß die Position sich verschoben hat, weil an der Anschlußklemme ein Preßpassungsloch ist, verschieben Sie die Anschlußklemme in Pfeilrichtung, bis sie vollständig eingepaßt ist.

- ③ Vorläufig befestigen

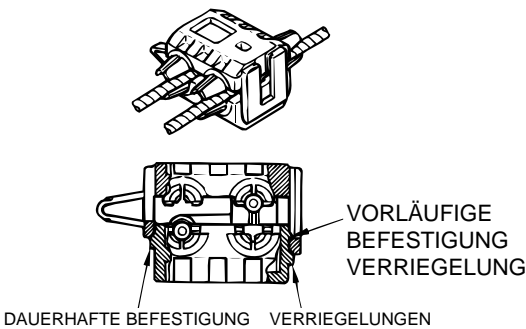

- ④ Halten Sie die vorläufig befestigte Abzweigdose mit der gesamten Greiffläche der Zange an der Mitte der Abzweigdose, so daß auf die Abschnitte A und B gleichmäßiger Druck ausgeübt wird.

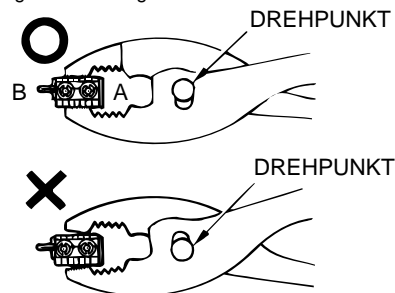

ACHTUNG

Die vorläufige Befestigung befindet sich nur auf einer Seite. Nehmen Sie deshalb die Befestigung an der Ober- und Unterseite der dauerhaften Verriegelung vor.

ACHTUNG

Wenn Sie die Abzweigdose mit der Zange halten, dann achten Sie auf die Klickgeräusche der linken und rechten Verriegelung.

VORSICHTSMASSNAHMEN BEIM ANSCHLIESSEN DER ABZWEIGDOSE

- Selbst wenn Abschnitt A beschädigt ist, so beeinträchtigt dies nicht die Leistung. Sie können die Abzweigdose also trotzdem benutzen.
- Wenn die Abzweigdose entfernt werden soll und noch eine Druckverbindung zu dem anderen Kabelbaum besteht, dann beschneiden Sie den Kabelbaum an der Produktseite, so daß ein Abstand von etwa 30 mm entsteht, und umwickeln Sie den Kabelbaum mit Vinylband oder dergleichen.

ACHTUNG

Eine benutzte Abzweigdose nicht wieder verwenden.

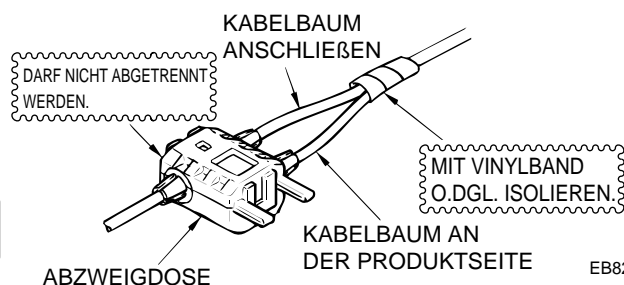
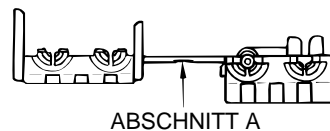

EB8248

KONTROLLE NACH DER INSTALLIERUNG

1. Einbauprüfung

- Verkabelung und Installation überprüfen.
- Überprüfen, daß der Fahrzeug-Kabelbaum und die Kabel nicht zu stark gedrückt, gezogen oder eingezwängt sind. Auch darauf achten, daß keine Klammern oder Befestigungsbänder gelockert sind und daß alle relevanten Teile gut befestigt sind.

2. Betriebsprüfung

Die Minusklemme der Batterie anschließen und den Motor einschalten. Bei laufendem Motor überprüfen, ob die installierten Teile des Bausatzes, wie in der Betriebsanleitung beschrieben, funktionieren.

- Wenn Sie diese Kontrolle allein durchführen, dann ziehen Sie die Handbremse an, schalten den Motor aus und legen den Rückwärtsgang ein. Bei eingeschalteter Zündung öffnen Sie den Kofferraum und bringen Sie Ihren Körper oder eine Hand in den Sensorbereich. Wenn der Sensor richtig funktioniert, so ertönt dann der Signaltonger.
- Wenn der Signaltonger ertönt, selbst wenn sich kein Gegenstand innerhalb des Sensorbereiches befindet, dann reagiert der Sensor möglicherweise auf die Stoßstange oder andere Fahrzeugteile. Überprüfen Sie in diesem Fall noch einmal, wie der Sensor und die Teile installiert sind.
- Um die Lautstärke des Signaltongers zu regeln, benutzen Sie einen flachen Schraubendreher, um die Lautstärke (durch Drehen im Uhrzeigersinn) zu erhöhen und sie (durch Drehen im Gegen-uhreigersinn) zu reduzieren.

⚠ ACHTUNG

- Die Lautstärke des Signaltongers ist auf den höchsten Pegel voreingestellt.
- Justieren Sie die Lautstärke nicht zu abrupt und kraftvoll, weil sonst die Computerschaltung beschädigt werden kann. Drehen Sie vorsichtig in kleinen Abstufungen.

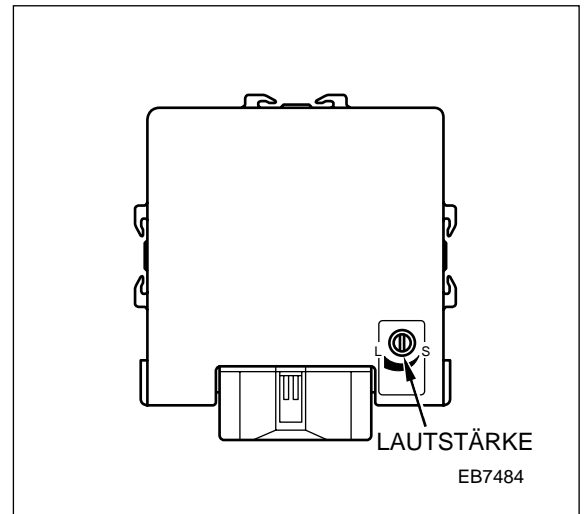

COMPUTER

REKONSTRUIEREN

Nachdem der Sensor auf seine Funktionen überprüft wurde, alle Teile wieder richtig einbauen.

ENDPRÜFUNG

- Überprüfen, daß alle Teile wieder richtig installiert wurden.
- Leuchtet die hintere Kombinationsleuchte auf? Funktioniert sie richtig?

STÖRUNGSSUCHE

1 Nichts geschieht, nachdem die Zündung eingeschaltet wurde.

Den Zündschalter einschalten.
(Motor ist aus)

Den Automatikhebel auf Bereich R stellen.

Den 22poligen Steckverbinder des
Kabelbaums, der am Computer
angeschlossen ist, einmal abtrennen
und dann wieder anschließen.

Ertönt der Signaltonger beim
Einstecken des Steckverbinders?

JA

Den Kontakt des Steckverbinders prüfen.

NEIN

Den 22poligen Steckverbinder abtrennen,
der erneut am Computer angeschlossen ist.

Die Klemme +B und die Klemme E wie in
Abbildung 1 gezeigt mit dem Stromlaufprüfer
prüfen. Den Draht schütteln.

(Die Klemme - des Prüfgeräts
ist die Fahrzeugkarosserie
-Masse.)

Bei normalem Zustand
Klemme +B: 9 bis 15 V
Klemme E: 0 V

Anormal

Den Kabelbaum ersetzen

Normal

Den 22poligen Steckverbinder des
Kabelbaums am Computer anschließen.

A



Abb. 1

EA4925

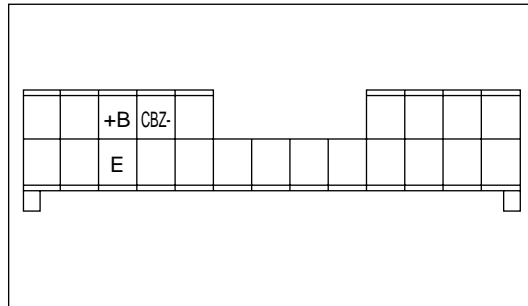
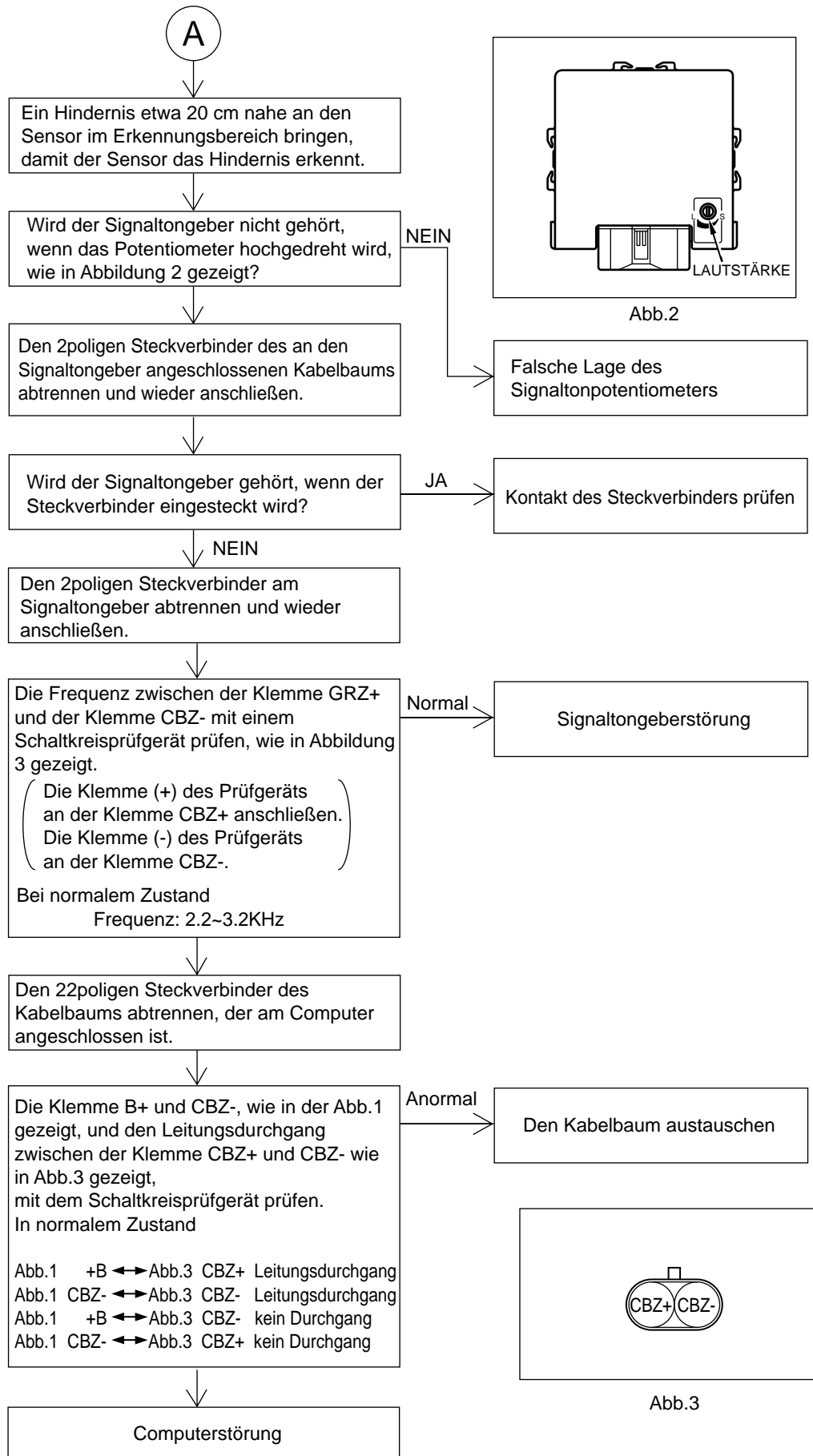

EA4926

2 Der Signaltonger kann nicht abgestellt werden oder ertönt mit Unterbrechungen

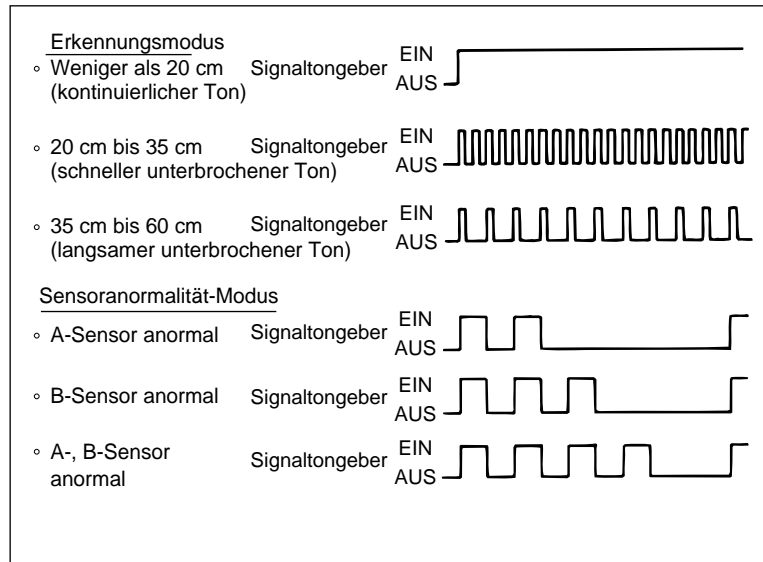
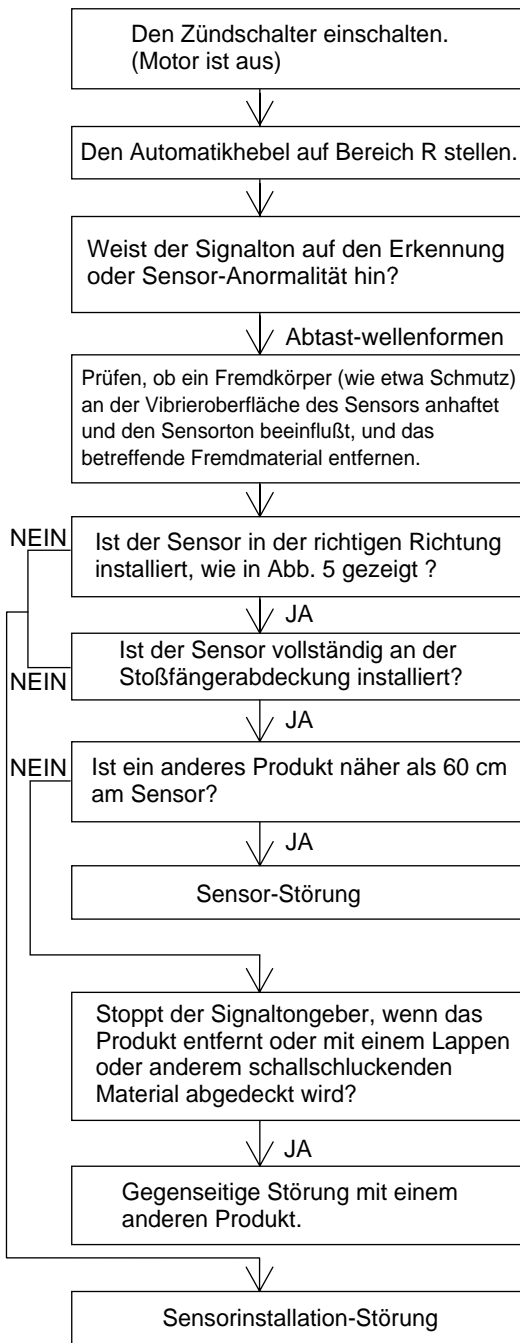

Sensorstörungs-wellenformen Abb.4



Abb.5



Abb.6

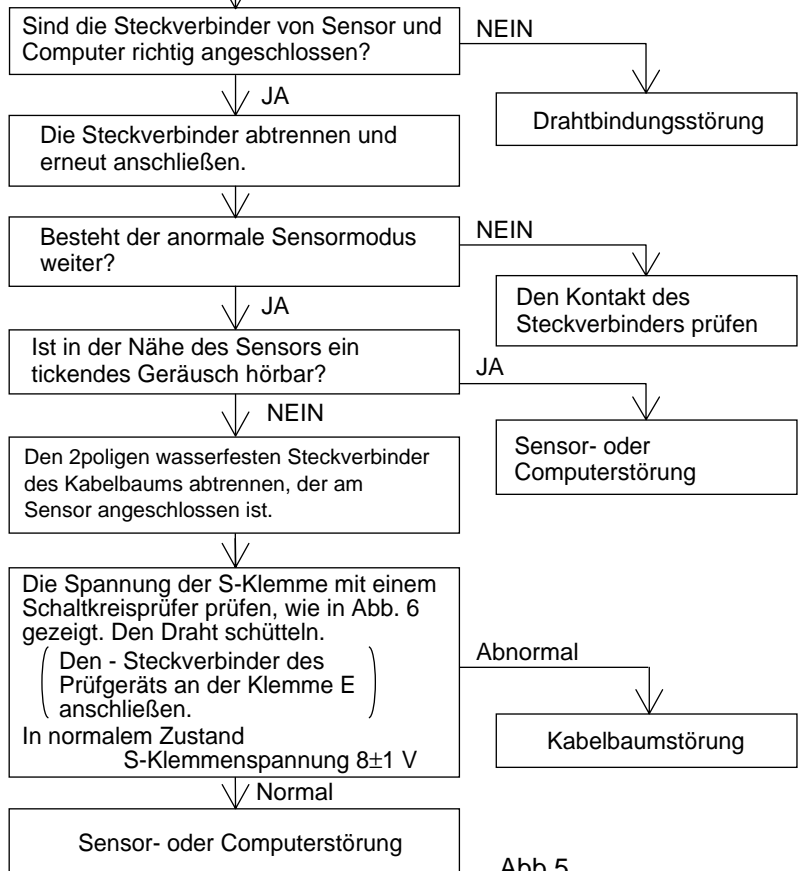

EA4927

SCHALTBILD

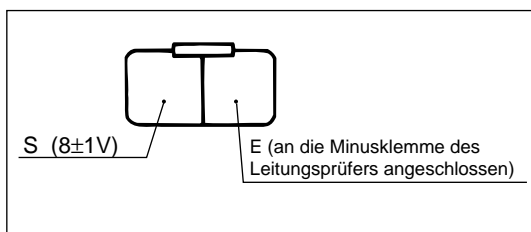
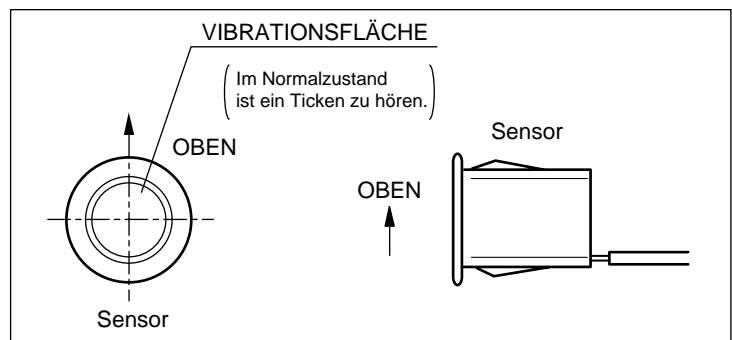
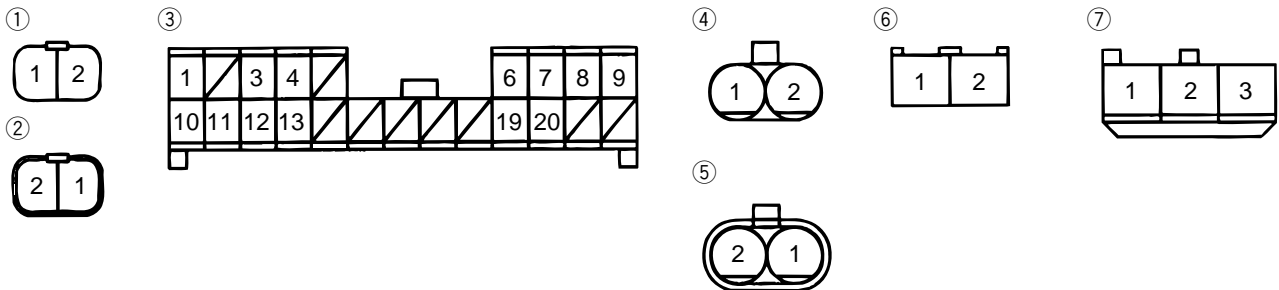
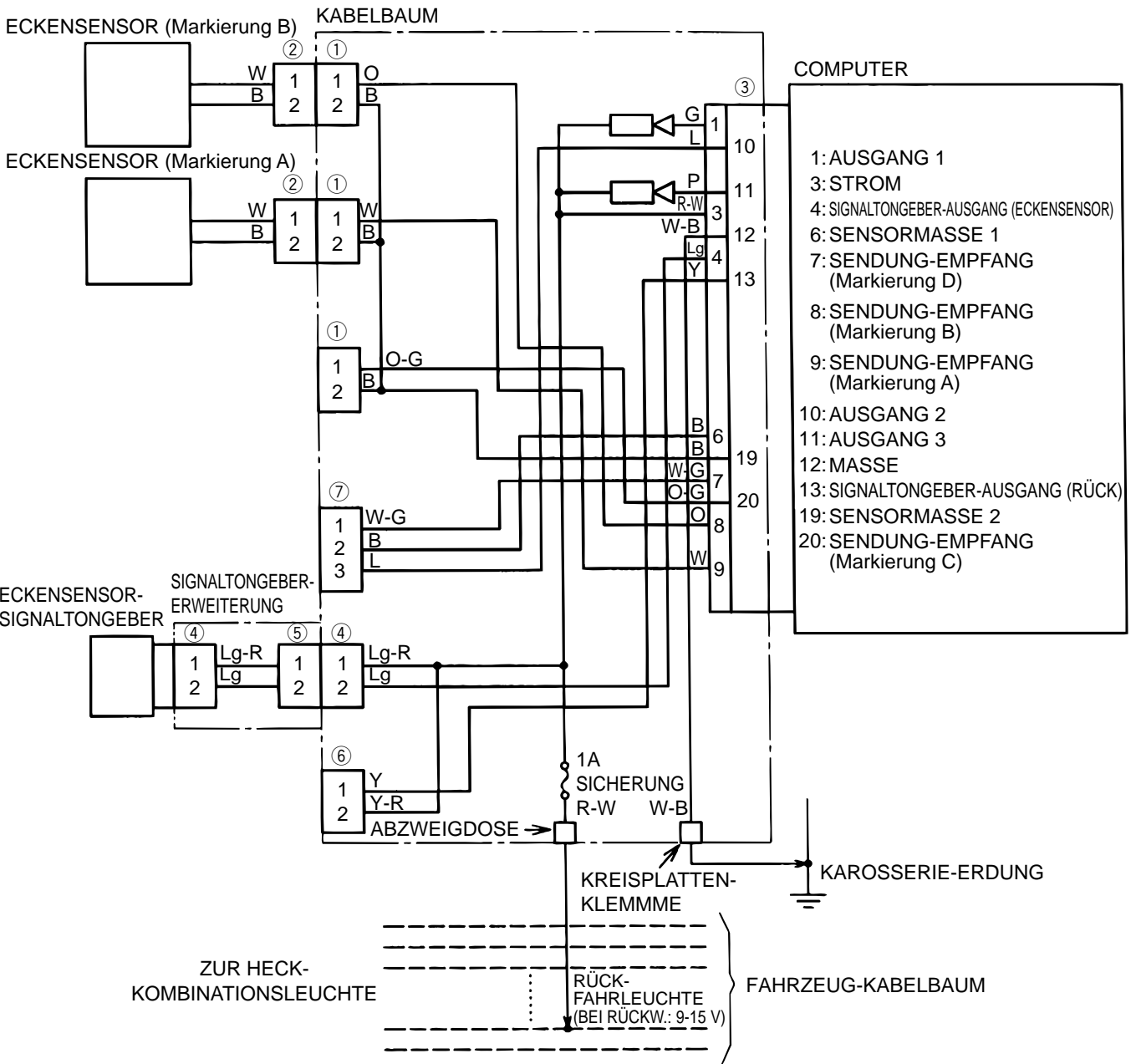

EA4928

TECHNISCHE DATEN

Technische Daten	
Nennspannung	GS 12 V
Betriebsspannung	9 V ~ 15 V
Betriebsstrom	1.2 W
Betriebstemperatur	-20 °C ~ 60 °C
Lagertemperaturbereich	-30 °C ~ 80 °C
Übertragungs-/Empfangs-Frequenz	40 ± 1 kHz

Anmerkung: Für die Zahlen und technischen Daten sind bei Produktmodifizierungen Änderungen ohne Vorankündigung vorbehalten.

PARKING CORNER SENSOR

MANUEL D'INSTALLATION

Ce mode d'emploi décrit les démarches d'installation du détecteur de Parking Corner Sensor sur les véhicules TOYOTA.

Veillez lire attentivement les démarches d'installation du produit et veillez à donner au client le "Manuel de l'utilisateur".

⚠ PRECAUTIONS POUR L'INSTALLATION

Veiller à respecter les indications contenues dans les paragraphes "**AVERTISSEMENT**" et "**ATTENTION**" de ce manuel. Le fait d'ignorer ces instructions risque d'entraîner un mauvais fonctionnement du détecteur, d'occasionner des blessures, ou d'endommager le véhicule. Par conséquent, toujours procéder à l'installation en se conformant aux instructions des paragraphes "**AVERTISSEMENT**" et "**ATTENTION**".

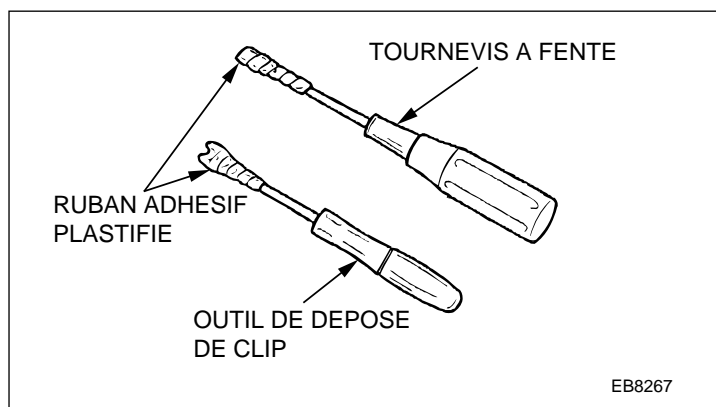

Veillez à ne rayer aucune partie du véhicule. Enroulez du ruban adhésif aux extrémités des outils (extracteur de clip, tournevis plat, etc.) pour éviter d'endommager le véhicule.

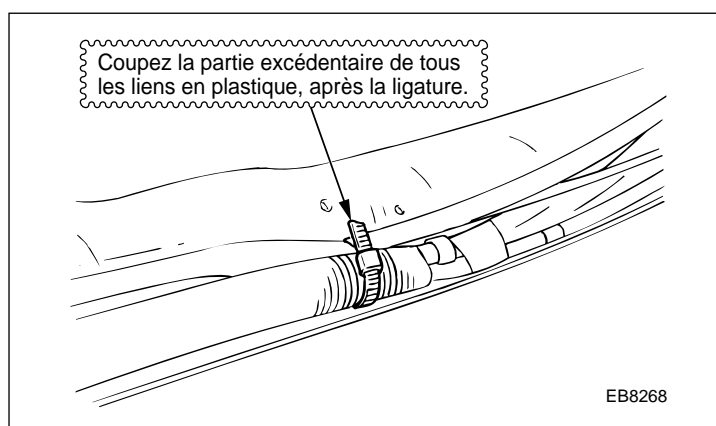

REMARQUE

Coupez la partie excédentaire de tous les liens en plastique une fois la ligature terminée.

DEFINITION DES TERMES

⚠ **AVERTISSEMENT** : Décrit les précautions qui doivent être observées afin d'éviter les blessures ou la mort de l'utilisateur au cours de l'installation.

⚠ **ATTENTION** : Décrit les précautions qui doivent être observées afin d'éviter un endommagement du véhicule ou de ses composants, pouvant se produire pendant l'installation si l'attention est insuffisante.

REMARQUE : Apporte des informations supplémentaires pour faciliter les travaux d'installation.

AVANT, ARRIERE : Indique la direction par rapport au siège du conducteur.

GAUCHE, DROITE

OUTILS POUR L'INSTALLATION

Outils ordinaires, un cutter, un foret (3 ϕ), une scie à trou (22 ϕ), une foreuse électrique, du ruban adhésif, des ciseaux, des pinces, un outil de dépose de clip, un décimètre à ruban

INSTALLATION

Avant de procéder à l'installation, déconnectez la borne négative (-) de la batterie.

(1) DEMARCHES POUR FORER DANS LE PARE-CHOC ARRIERE

Modèle A

- Forez un trou au centre du cercle de 22 ϕ du gabarit en papier.
- Enlevez le gabarit en papier. Après avoir foré un trou de 3 ϕ à l'aide d'une foreuse électrique, forez un trou de 22 ϕ à l'aide d'une scie à trou.

ATTENTION

Forer un trou dans le cache du pare-choc arrière avec une scie à trou (22 mm de diamètre). Garder la scie parallèle au sol. Enlever les barbes.

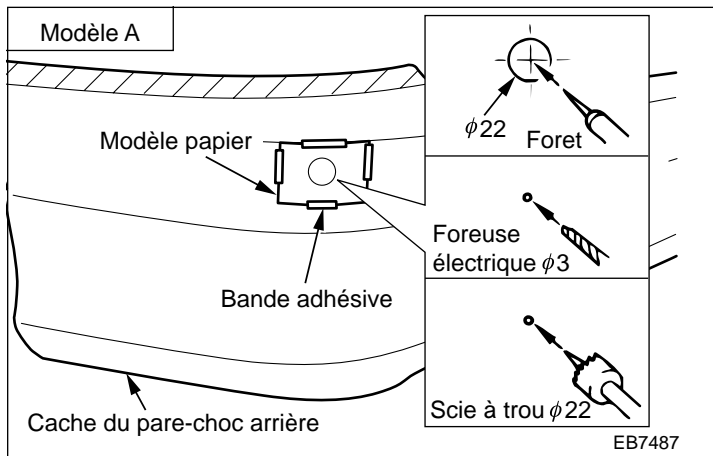

EB7487

Modèle B

- Forez un trou au centre du cercle de 22 ϕ du gabarit en papier.
- Enlevez le gabarit en papier.

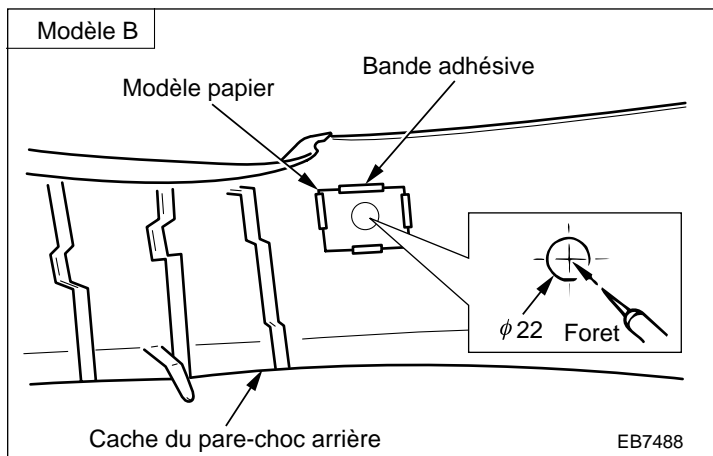

EB7488

- Forez un trou de 3 ϕ à l'aide d'une foreuse électrique, forez un trou de 22 ϕ à l'aide d'une scie à trou.

ATTENTION

Forer un trou dans le cache du pare-choc arrière avec une scie à trou (22 mm de diamètre). Garder la scie parallèle au sol. Enlever les barbes.

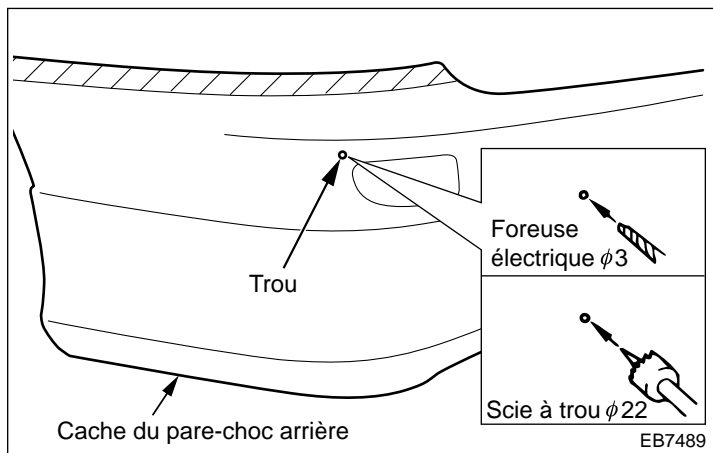

EB7489

(2) DEMARCHES D'INSTALLATION DU DETECTEUR

⚠ ATTENTION

Veillez à ne pas inverser le capteur lors de son installation.

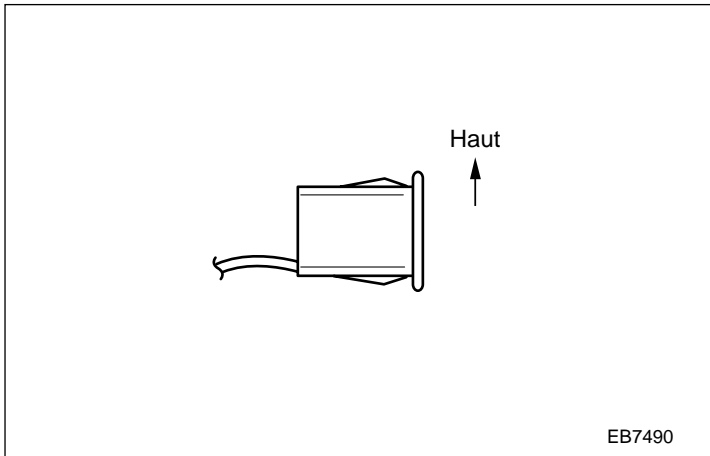

- (a) Appliquez le modèle papier, inclus dans le kit, sur le capteur.

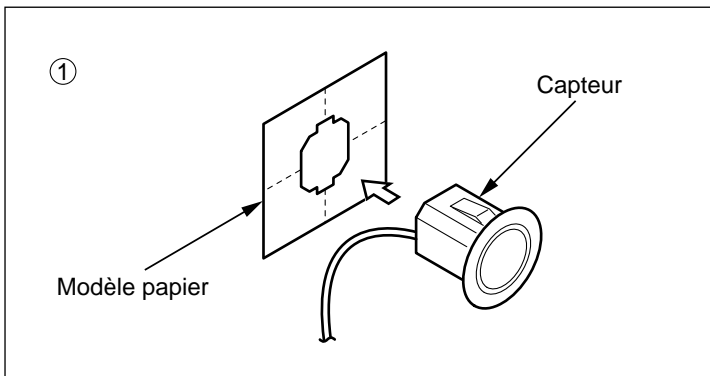

- (b) Fixez le capteur sur le pare-choc.

⚠ ATTENTION

Lors de l'installation du capteur, gardez la ligne centrale, sur le côté du modèle papier, horizontale par rapport au sol.

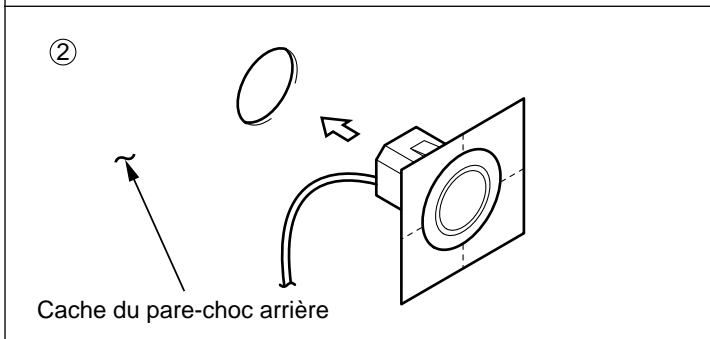

- (c) Découpez le modèle papier en suivant les perforations.

⚠ ATTENTION

Vérifiez que le capteur est installé correctement.

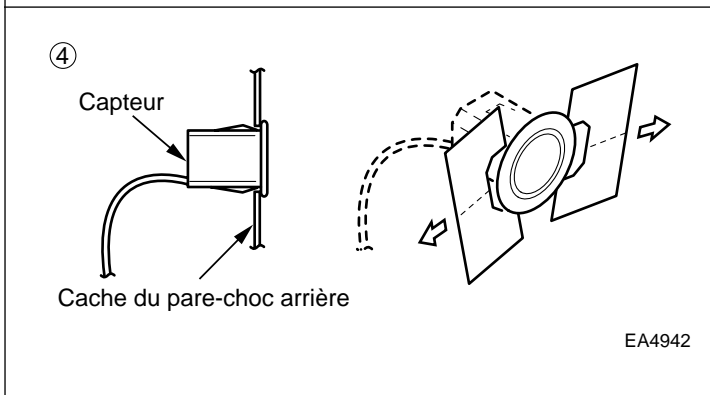
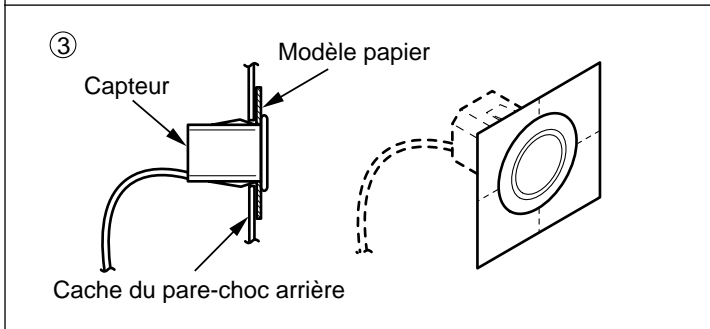

CONNEXION DE LA BOÎTE DE RACCORDEMENT

- ① Préparez le faisceau des fils sur lequel vous voulez raccorder l'ensemble d'isolateur.

ATTENTION

Placez le faisceau du véhicule à connexion à ajustement pressé dans l'encoche de guidage.

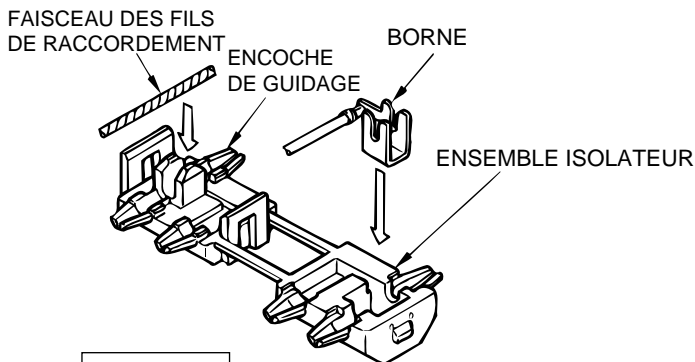

ATTENTION

La borne est assemblée sur l'isolateur. Dans le cas improbable où elle ne serait pas correctement positionnée, comme la borne est équipée d'un trou à ajustement pressé, poussez la borne dans le sens de la flèche jusqu'à ce qu'elle soit complètement enclenchée.

- ② Pliez le connecteur à la hauteur de la section A.

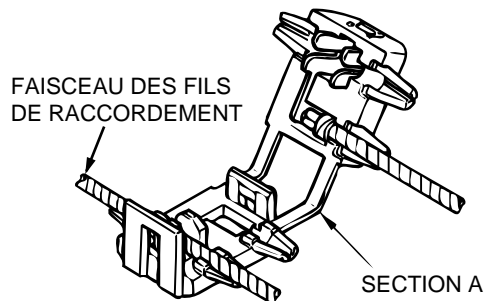

- ③ Fixez provisoirement

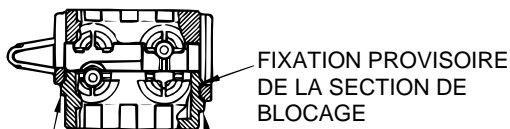
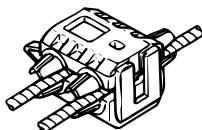

FIXATION PERMANENTE SECTIONS DE BLOCAGE

ATTENTION

Le blocage pour la fixation provisoire ne se produit que sur un côté, par conséquent, fixez quand le haut et le bas du blocage de fixation permanente sont alignés.

- ④ Maintenez provisoirement le connecteur fixé avec la surface entière du bec de la pince au centre du connecteur, afin d'appliquer la même force à A et B.

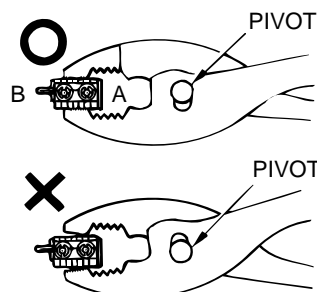

ATTENTION

Lorsque vous maintenez le connecteur avec la pince, vérifiez qu'un déclic de blocage se produit à gauche comme à droite.

PRECAUTIONS LORS DES CONNEXIONS DE LA BOÎTE DE RACCORDEMENT

- Même si la section A est cassée, la performance n'est pas affectée, aussi utilisez le connecteur tel quel.
- Lorsque vous enlevez la boîte de raccordement et que le connecteur est encore enclenché sur l'autre faisceau des fils de raccordement, coupez le faisceau des fils côté produit en laissant 30 mm environ et isolez-le avec du ruban adhésif plastifié ou équivalent.

ATTENTION

Ne réutilisez pas une boîte de raccordement usagée.

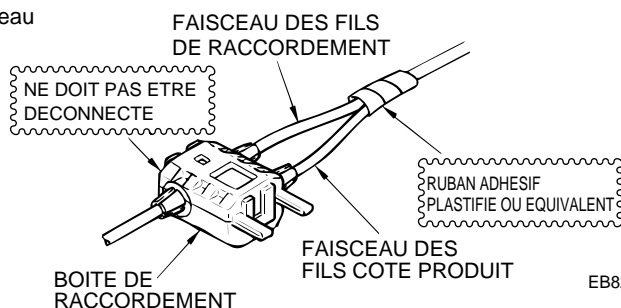
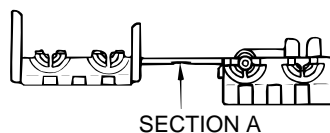

EB8269

CONTROLE APRES L'INSTALLATION

1. Contrôle après l'installation

- (a) Contrôlez le câblage et l'installation.
- (b) Contrôlez que le faisceau du véhicule et les fils ne sont pas excessivement pressés, tirés ou pincés. Vérifiez également que les pattes de fixation ou les liens ne sont pas détachés et que toutes les pièces à attacher le sont bien.

2. Contrôle de fonctionnement

Rebranchez la cosse de la borne négative de la batterie et faites tourner le moteur. Pendant que le moteur tourne, contrôlez si les pièces installées de ce kit fonctionnent de la manière décrite dans le manuel de service.

- (a) Si vous procédez à ce contrôle par vous-même, tirez sur le levier de frein de stationnement, coupez le moteur et passez la marche arrière. Après avoir remis le contact, ouvrez le couvercle du coffre à bagages et tenez-vous devant la zone de détection ou posez vos mains dessus. Le capteur fonctionne proprement si le sonnerie résonne.
- (b) Si le sonnerie se fait entendre alors qu'il n'y a pas d'objet dans le périmètre de la zone de détection, le détecteur peut détecter le pare-chocs ou d'autres pièces du véhicule. Contrôlez la manière dont le détecteur et les pièces sont installés.
- (c) Pour régler le niveau de son du sonnerie, utilisez un tournevis à lame plate pour tourner le sélecteur de volume (tournez-le dans le sens des aiguilles d'une montre pour augmenter le niveau du son, dans le sens contraire des aiguilles d'une montre pour le diminuer).

ATTENTION

1. Le niveau de son du sonnerie est réglé au maximum.
2. Ne tournez pas le sélecteur de volume avec une force excessive sinon les circuits de l'ordinateur pourraient casser. Tournez-le légèrement et petit à petit.

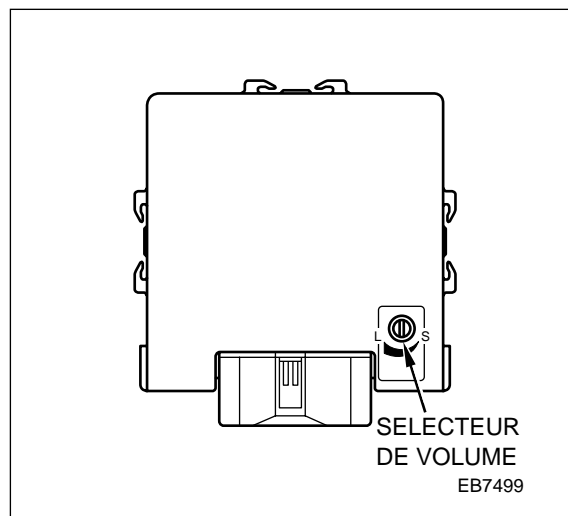

ORDINATEUR

REMONTAGE

Une fois que le fonctionnement du détecteur a été contrôlé, réinstallez les pièces.

CONTROLE FINAL

1. Contrôlez que toutes les pièces ont correctement été réinstallées.
2. Le feu combiné arrière s'allume-t-il ? Fonctionne-t-il correctement ?

DEPISTAGE DES PANNES

1 Rien ne se produit lorsque le contacteur d'allumage est en circuit.

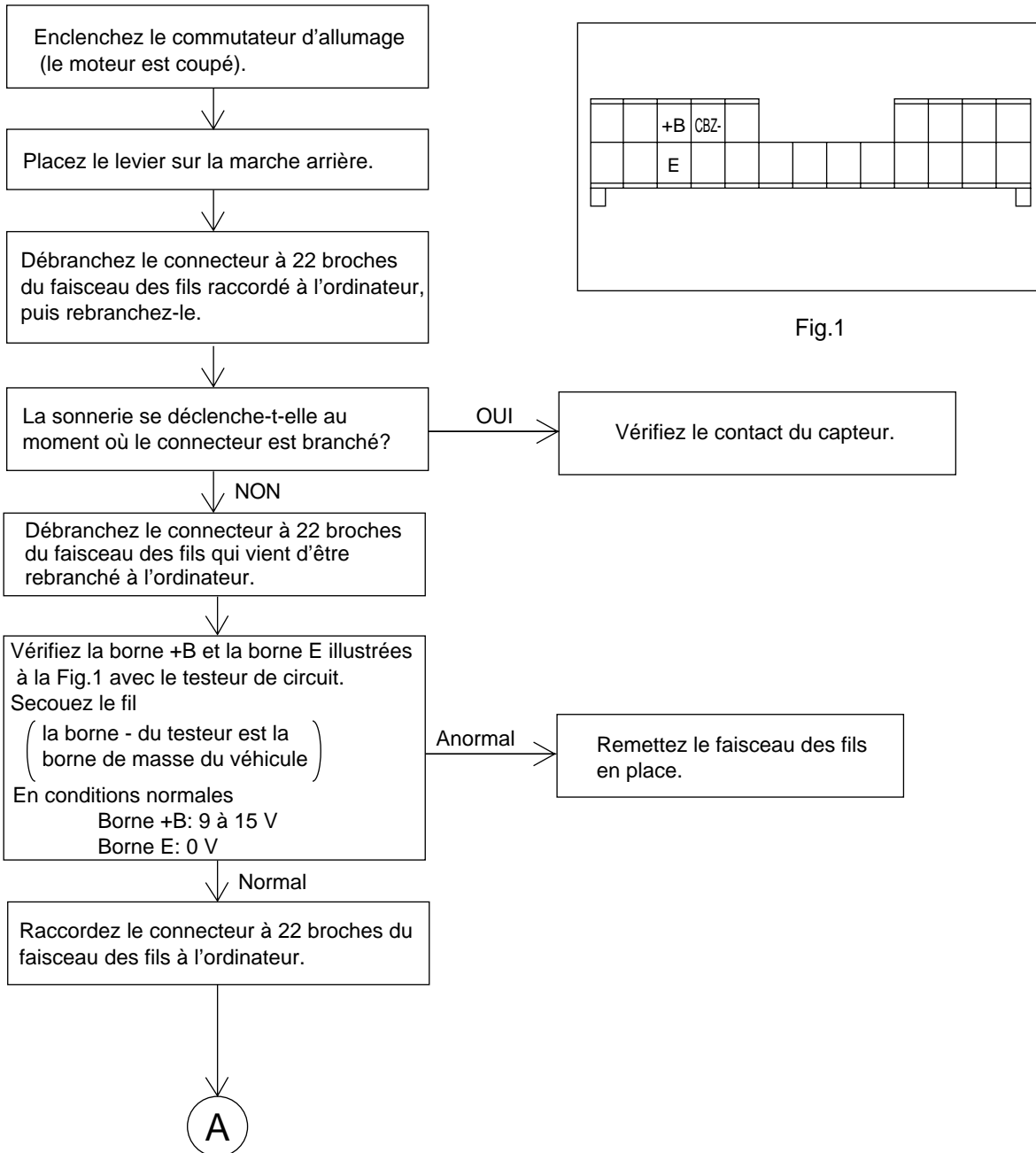

EA4929

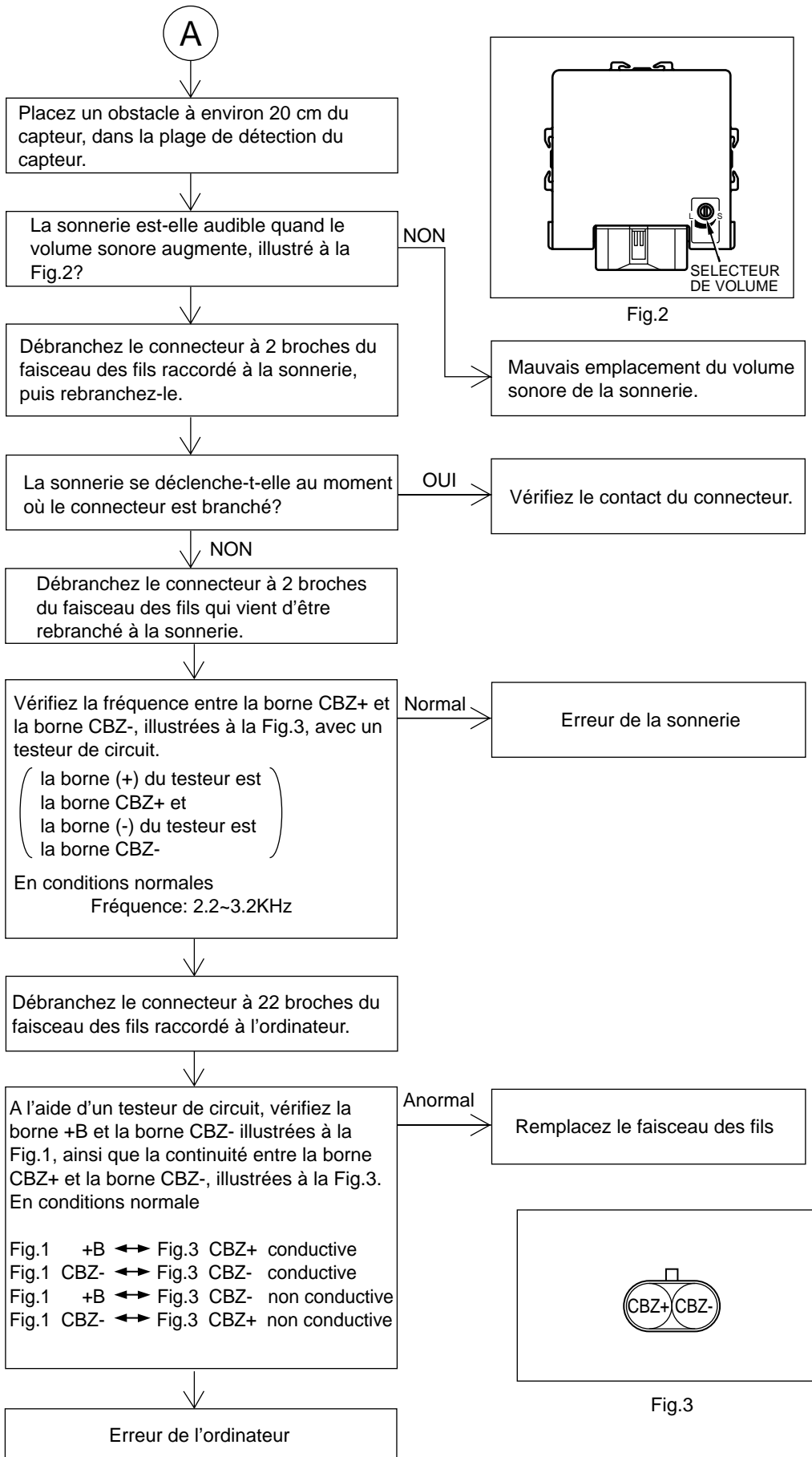

EA4930

2 Impossible d'arrêter le sonnerie ou il continue à résonner par intermittence

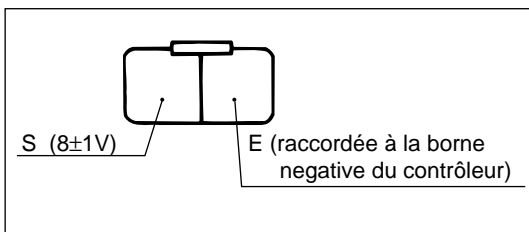
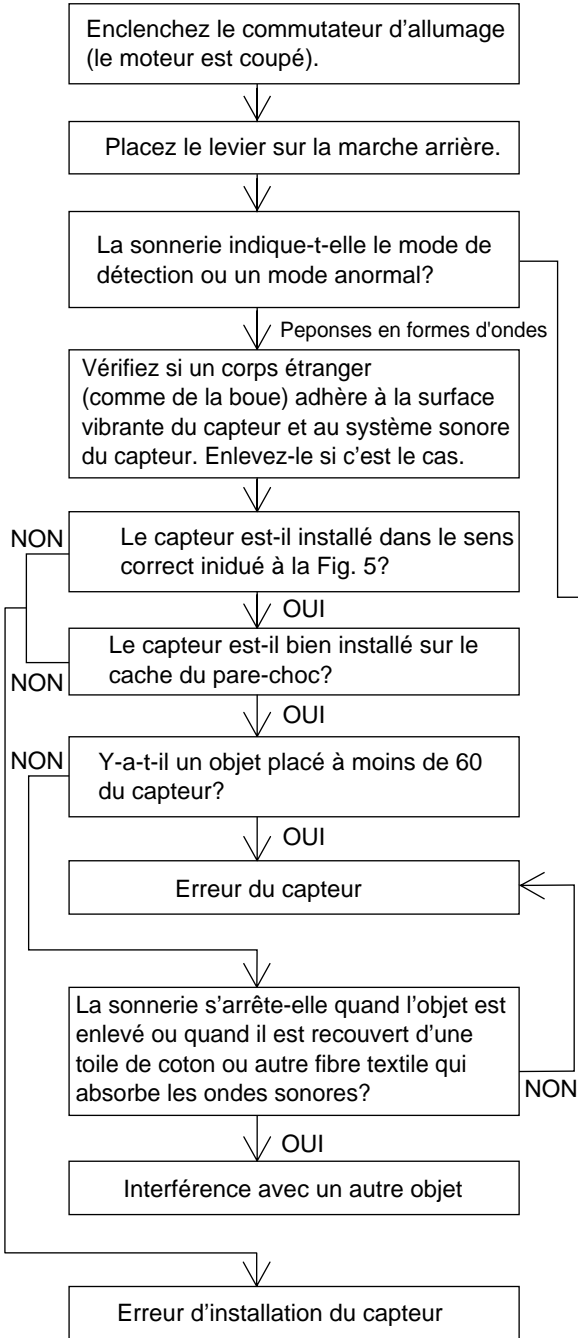
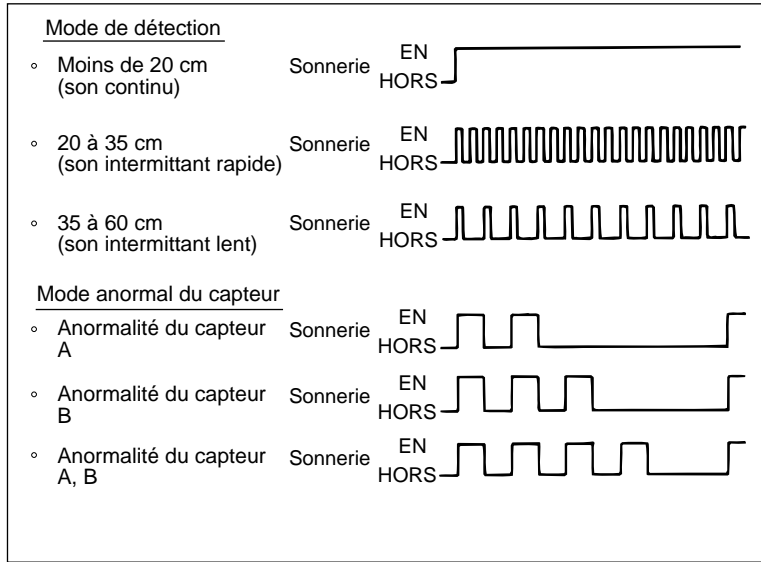

Fig.6



Formes d'ondes de panne de détecteur

Fig.4

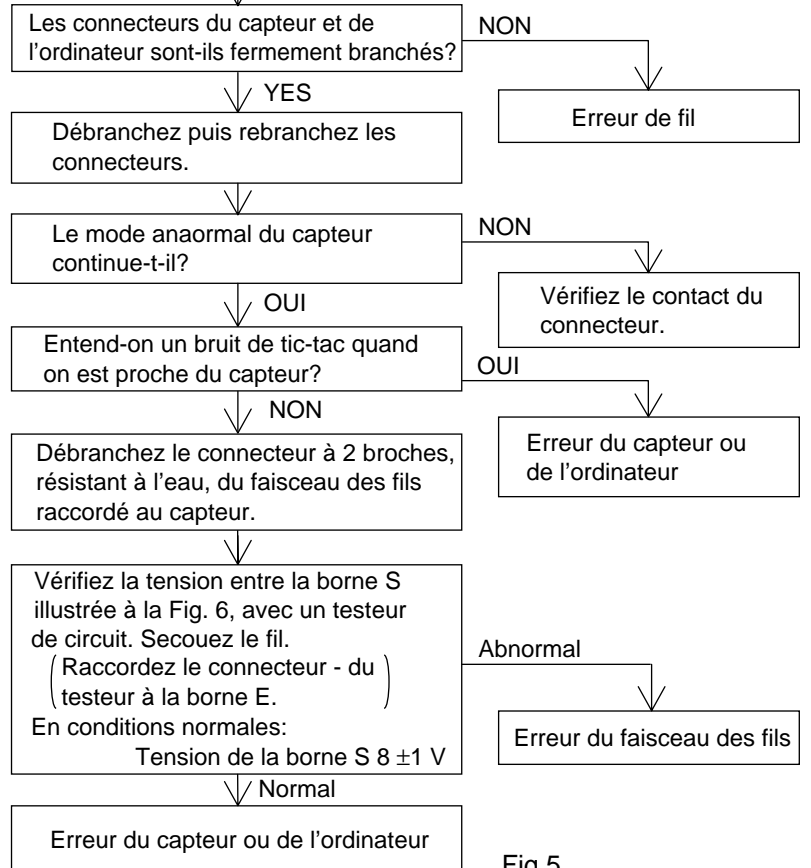
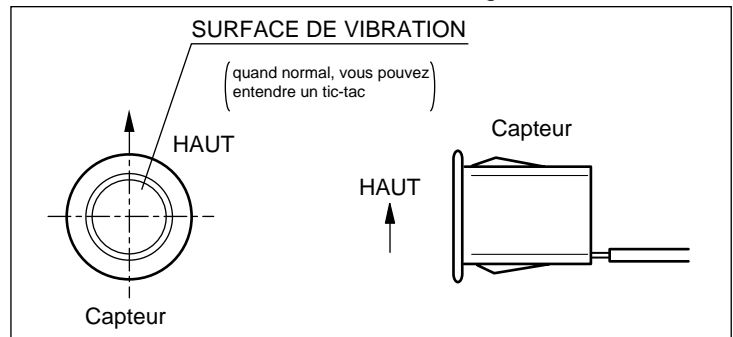
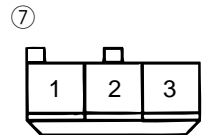
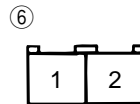
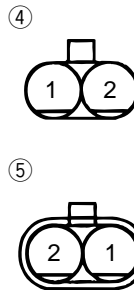
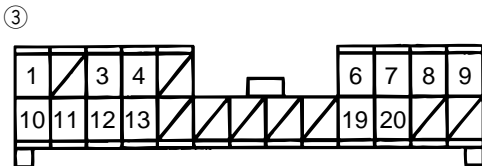
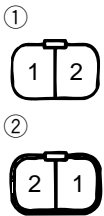
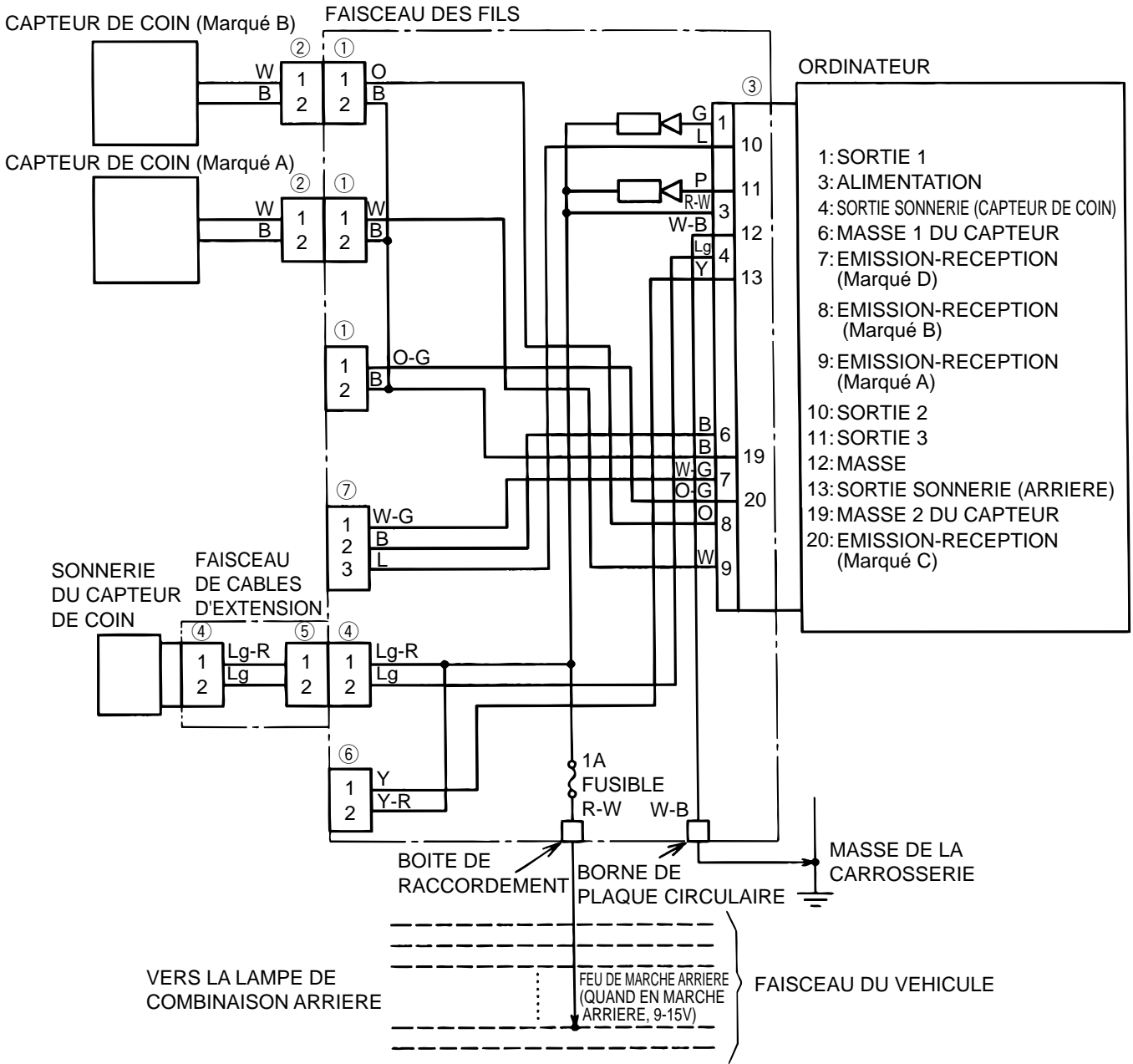

Fig.5



SCHEMA DE CABLAGE



FICHE TECHNIQUE

Spécifications

Voltage nominal	DC 12 V
Plage de voltage de service	9 V ~ 15 V
Alimentation de service	1.2 W
Plage de température de service	-20 °C ~ 60 °C
Plage de température de stockage	-30 °C ~ 80 °C
Fréquence de transmission-réception	40 ± 1 kHz

Remarque : Sous réserve de modifications sans préavis.

PARTS · TEILE · PIÉCES

■ 08529-00880

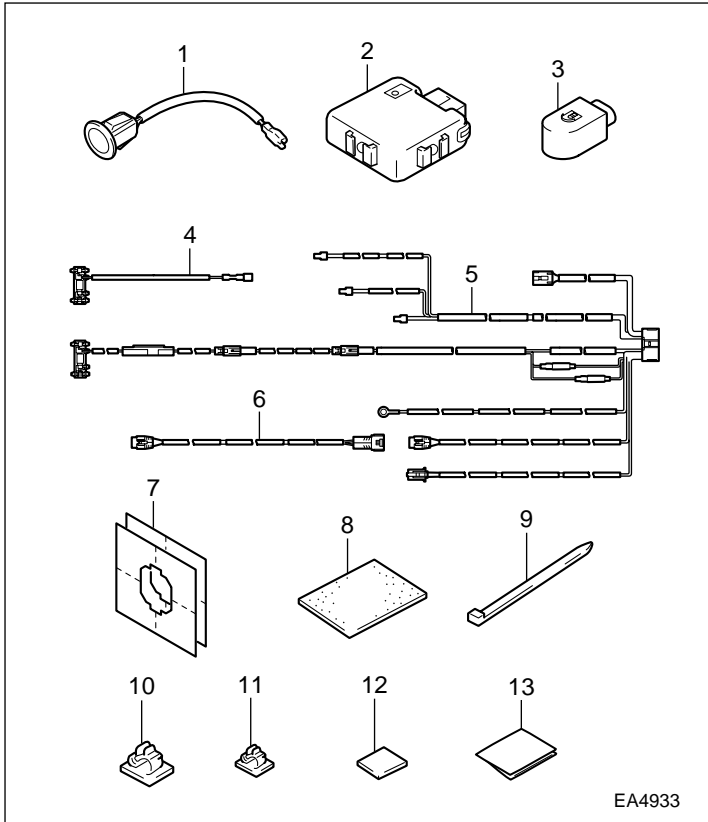

ENGLISH

No.	Part Name	TOYOTA Part No.	Q'ty
1	Sensor	08511-00810	2
2	Computer	08503-00830	1
3	Buzzer	89747-51010	1
4	Sub-wire [Ⓑ]	08529-00893	1
5	Wire harness	08529-00891	1
6	Buzzer extension harness	08529-00894	1
7	Paper pattern		2
8	Packing		16
9	Plastic tie		13
10	Clamp (large)		6
11	Clamp (small)		5
12	Double-sides adhesive tape		1
13	Owner's manual		1

DEUTSCH

Nr.	Teilenname	TOYOTA Teile-Nr.	Menge
1	Sensor	08511-00810	2
2	Computer	08503-00830	1
3	Signaltongeber	89747-51010	1
4	Nebendraht [Ⓑ]	08529-00893	1
5	Kabelbaum	08529-00891	1
6	Signaltongeber-Erweiterung	08529-00894	1
7	Papiermuster		2
8	Dichtung		16
9	Plastikgurt		13
10	Klammer (groß)		6
11	Klammer (klein)		5
12	Beidseitiges Klebeband		1
13	Betriebsanleitung		1

FRANÇAIS

N°	Dénomination	N° de pièce TOYOTA	Qté
1	Capteur	08511-00810	2
2	Ordinateur	08503-00830	1
3	Sonnerie	89747-51010	1
4	Câble secondaire [Ⓑ]	08529-00893	1
5	Faisceau des fils	08529-00891	1
6	Faisceau de câbles d'extension	08529-00894	1
7	Modèle papier		2
8	Garniture		16
9	Lien en plastique		13
10	Patte d'attache (grand)		6
11	Patte d'attache (petit)		5
12	Bande adhésive double face		1
13	Mode d'emploi		1

